

# EDELSTAHLWELT

**MWE**<sup>®</sup>  
Edelstahlmanufaktur GmbH

Ausgabe/Edition 1/2013

8,00 Euro 10,40 US-Dollar

Türsysteme | Bibliotheksleitern | Duschen | Interieur

Door Systems | Library Ladders | Shower Systems | Interior

## TERRA M

Schiebetür im Wunderland  
Sliding door to Wonderland

## DUFTE WOHNEN

Villa Linari  
Fragrant living in the Villa Linari

## UM DIE KURVE

Update System Vario  
Vario system update

## PARTNERBETRIEB

Ahrensburger Glasbau GmbH  
Partner company in Ahrensburg

# *DUSCHEN* SPECIAL

Step by Step zur individuellen Dusche

Step by step to an exclusive shower

[www.mwe.de](http://www.mwe.de)



MESURE ET DÉMESURE



**TONDA QUATOR**  
 Jahreskalender aus Roségold  
 Automatikwerk  
 Hermès Alligatorlederband  
 Made in Switzerland  
[www.parmigiani.ch](http://www.parmigiani.ch)

**PARMIGIANI**  
 FLEURIER

BERLIN JUWELIER ZEVI | BOCHUM JUWELIER HEIDI BOXBÜCHER | DORTMUND JUWELIER RÜSCHENBECK  
 DÜSSELDORF JUWELIER HESTERMANN & SOHN | FRANKFURT JUWELIER RÜSCHENBECK | HAMBURG JUWELIER HANSEN  
 KÖLN JUWELIER GADEBUSCH | MÜNCHEN LE STUDIO PARMIGIANI | MÜNSTER JUWELIER OEDING-ERDEL  
 STUTTGART CHRONOMETRIE VON HOFEN | KAMPEN/SYLT JUWELIER SPLIEDT

FÜR WEITERE INFORMATIONEN UND HÄNDLERADRESSEN: PARMIGIANI FLEURIER DISTRIBUTION DEUTSCHLAND GMBH, FON +49 89 210 204 64 0

GEGEN DEN STROM

Liebe Leser,

in Zeiten von Globalisierung und Prozessoptimierung bleibt den produzierenden Herstellern in Mitteleuropa häufig keine Wahl: Fertigungsstätten werden verlagert, und viel Zeit für eine nachhaltige Firmen- oder Produktstrategie scheint nicht zu bleiben.

Doch wie soll der besondere Qualitätsanspruch, welchen Architekten, Handwerker und Endkunden an die Beschlagsindustrie stellen, mit immer schlanke- ren Produktionswegen in Einklang gebracht werden?

Und will der Kunde überhaupt Verluste bei der Qua- lität seiner Produkte, beim Design oder gar bei der Lebensdauer hin- nehmen?

Wir von MWE setzen mit unserer Manufaktur gegen den Strom der Zeit beständig auf eine 100-prozen- tige Fertigungstiefe am heimischen Produktionsstandort in Deutschland.

Mit detaillierten Berichten wie z. B. unserem Duschen-Special, vielen schönen Anwendungen und zeit- nahen Objektreportagen wollen wir Ihnen einmal mehr zeigen, dass es sich lohnt, langfristig seine Ziele zu verfolgen und seiner Linie treu zu bleiben.

In diesem Sinne wünschen wir Ihnen viel Freude beim Lesen des aktuellen Magazins und freuen uns wie immer auf Ihre Meinung.

AGAINST THE TIDE

Dear Reader,

In these days of globalization and process optimiza- tion, Central European manufacturers often have no choice but to relocate their production facilities, and there doesn't seem to be much time anymore for set- ting up a sustainable corporate and product strategy.

But how is it possible to meet the high demands that architects, contractors and end customers place on quality fittings and still keep the focus on lean production?

Are customers today prepared to compromise on the quality, design, or even the longevity of fittings products?



We at MWE have been successful at making sure they don't have to – by swimming against today's tide and consistently relying on 100 percent manufacture at our own production site in Germany.

In this magazine, featuring detailed articles such as our Shower Spe- cial, many stunning examples of our products in use, and recent building reports, we want to show you once again how worthwhile it is to pursue long-term objectives and stay true to one's principles.

We hope you enjoy browsing through this issue and, as always, we would love to hear what you think.

Thilo Schulz – Marketing MWE Edelstahlmanufaktur GmbH



52 *Duschen-Special*  
Shower Special

## COVERTHEMEN COVER THEMES

- 18 Objektbericht Villa Linari  
Villa Linari building report
- 28 System Vario: Um die Kurve  
Around the bend: Vario system
- 6 Terra M im Wunderland  
Terra M in Wonderland
- 92 Unser Partner in Ahrensburg  
Our partner in Ahrensburg



92 *Ahrensburger Glasbau*  
Ahrensburger Glasbau



28 *Um die Kurve*  
Around the bend

## OBJEKTBERICHTE | BUILDING REPORTS

- 6 **Terra M im Wunderland**  
Terra M in Wonderland
- 12 **Großstadtoase**  
Urban oasis
- 18 **Villa Linari**  
Villa Linari
- 24 **Raumtrennung in Bendestorf**  
Room divider in Bendestorf



18 *Villa Linari*  
Villa Linari

## TÜRSYSTEME | DOOR SYSTEMS

- 28 **Um die Kurve – Schiebetürsystem Vario**  
Around the bend – Vario sliding door system
- 36 **Alles im Griff – Türgriffe für jede Situation**  
Everything in hand – Door handles for every situation



36 *Alles im Griff*  
Everything in hand

## BIBLIOTHEKSLEITERN | LIBRARY LADDERS

- 48 **Ums Eck: Leiternsystem Vario**  
Around the corner: Vario ladder system

## BADWELT | BATHROOM WORLD

- 52 **Duschen-Special**  
Shower Special

## INTERIEUR | INTERIOR

- 80 **Beistelltisch Tokkio**  
Tokkio side table
- 84 **Pflanzengefäß Akzent**  
Akzent cachepot



12 *Großstadtoase*  
Urban oasis

## ACCESSOIRES | ACCESSORIES

- 86 **Schlüsselfertig – Anhänger der anderen Art**  
Turnkey – Standout key chains

## FREILUFT | OUTDOOR

- 88 **Portaltechnik: Stählerne Torwächter**  
Gate technology: Steel gatekeepers

## PARTNERBETRIEB | PARTNER COMPANY

- 92 **Unser Partner bei Hamburg: Ahrensburger Glasbau GmbH**  
Our partner in Hamburg: Ahrensburger Glasbau GmbH

## MWE INTERN | INSIDE MWE

- 100 **Die linke Seite des Globus: Claudia Metzner**  
The left half of the globe: Claudia Metzner
- 102 **Welded to be wild: Bike Dolphin**  
Welded to be wild: Dolphin bike

## TECHNIK | TECHNOLOGY

- 106 **Der Meistertipp**  
The master's tips
- 108 **Werkstoffkunde Teil 3 – Die PVD-Beschichtung**  
Materials science, part 3 – PVD coating

## VERKAUFSFÖRDERUNG | SALES PROMOTION

- 112 **Ihre Ansprechpartner bei MWE**  
Your contacts at MWE
- 114 **Vorschau Edelstahlwelt 02/2013 & Impressum**  
Preview Edelstahlwelt 02/2013 & masthead

# Terra M *im* *Wonderland*

Terra M *im*  
*Wonderland*



IM TRAUM  
GIBT ES NICHTS,  
WAS ES NICHT GIBT.

## Längsgestreifter Kindertraum

Diese wunderschöne Großstadt-Villa birgt viele kleine Überraschungen im Detail. So wurde der Spielbereich für die Kinder in das obere Stockwerk verlegt. Um eventuelle Treppenstürze zu verhindern, installierte die Firma Ahrensburger Glasbau eine komplette Wand aus Sicherheitsglas als Abtrennung für den Aufgang.

Tobende Kinder treffen an der Längsseite auf eine abgerundete Glasscheibe. Die Abtrennung lässt sich durch das von Bodenlaufschienen getragene Schiebetürsystem Terra M leicht öffnen und schließen. Terra M trägt Türblätter mit einem Gewicht von bis zu 155 kg, es wird gern dort eingesetzt, wo keine lastabtragenden Decken zur Verfügung stehen.



## A candy-striped children's dream room

This lovely city villa was designed with some delightful details. The play area for the children is located on the top floor. To close



off the stairway area and rule out falls, the Ahrensburger Glasbau company installed a complete wall of safety glass.

Children at play are protected along the long side of the room by a rounded glass divider. The partition can be easily opened and closed thanks to the Terra M sliding door system with its floor track.

Terra M can support door leaves weighing up to 155 kg and is often used where no load-bearing ceiling is available.



## GOLDENE ZEITEN

Passend zu dem märchenhaften Ambiente bestanden die Kinder auf Beschläge in aufregender Goldoptik (PVD-Beschichtung) und das auch noch in funkelnder Spiegelpolierung.

Das Schiebetürsystem Terra M wird mittig unter dem Glastürblatt positioniert. Die Laufrolle wird dabei sehr stabil von zwei Edelstahlhalbschalen aus Vollmaterial in Position gehalten.

Die passende Bodenlaufschiene wurde am Treppenabsatz aufgeklebt. Grundsätzlich kann sie wahlweise aufgeschraubt, geklebt oder mit einer alternativen Ausführung im Boden eingelassen werden.

## GOLDEN AGE

To fit in with the fairy-tale atmosphere, the children insisted on fittings in an enticing gold tone (PVD coating) and, for even more sparkle, a mirror finish.

The Terra M sliding door system is positioned centrally under the glass door leaf. The roller is held in a very stable position by two solid stainless steel half shells.

The floor rail was glued to the landing. It can also be bolted to the floor or attached using an alternative technique.





Badezimmer:  
Drehtür mit Pendeltür-  
band Motion und Stilet-  
griff Klassik

Bathroom:  
Swing door with Motion  
double action hinge and  
Klassik stiletto handle



Schlafzimmer:  
Schiebetürsystem  
Midway

Bedroom:  
Midway sliding door  
system

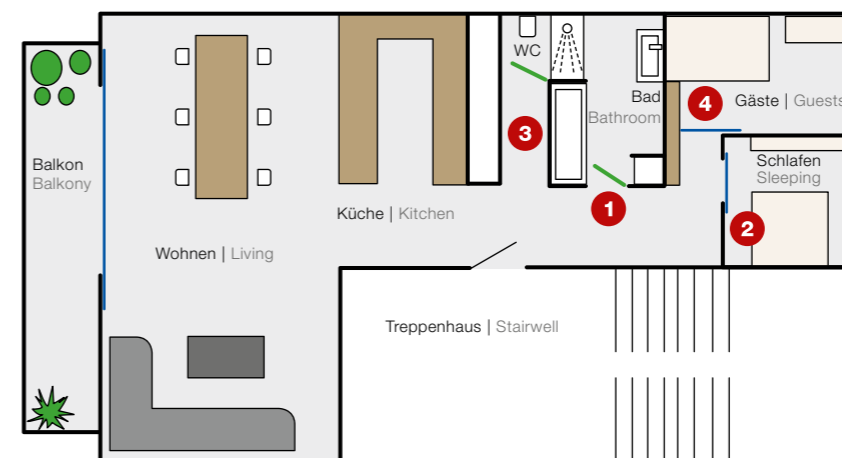

WC:  
Drehtür mit Pendeltür-  
band Motion und Stilet-  
griff Klassik

WC:  
Swing door with Motion  
double action hinge and  
Klassik stiletto handle



Gästezimmer:  
Schiebetürsystem  
Midway

Guest room:  
Midway sliding door  
system

## Frühlingsmomente

Dieses Privatrefugium wurde zurückversetzt in eine Hamburger Stadtsiedlung integriert. Es ist nicht zu übersehen, hier liebt man es hell und frisch. Natürliche Materialien in Kombination mit lichten Farben und klaren Formen ergeben eine hochmoderne und angenehm wohnliche Atmosphäre.

## Springtime moments

This private retreat is located in the back courtyard of an urban housing development in Hamburg. In the light and airy interior, natural materials conspire with bright tones and clear-cut forms to create an ultra-modern and extremely livable atmosphere.





Stiletigriff Klassik, hochglanzpoliert  
Klassik stiletto handle, mirror finish

Anything but mainstream! For the homeowners, it was important to make the most of the limited space while also including some eye-catching highlights. Large expanses of color in the form of ceiling-high swing doors offer a nice contrast to the shimmering transparency of glass sliding doors with a floral pattern.

The bathroom area has a functional look with its two frameless all-glass doors in bright grass green. The door leaves reach to the ceiling and open and close precisely and safely with their double action hinges from the Motion series. The two Klassik stiletto handles enable simple floor locking of the bathroom doors.



Pendeltürband Motion mit Wandanbindung, hochglanzpoliert  
Motion double action hinge with wall mounting, mirror finish

Bitte kein Mainstream! Dem Wohnungseigentümer war es wichtig, die begrenzte Raumsituation optimal zu nutzen und gleichzeitig knackige Highlights zu setzen. Große Farbflächen in Form deckenhoher Drehtüren bieten einen schönen Kontrast zur schimmernden Transparenz der Glasschiebetüren mit floralem Muster.

Der Badbereich ist durch seine zwei zargenlosen Ganzglastüren in leuchtendem Grasgrün sehr funktional gestaltet. Die Türblätter reichen bis zur Decke und werden mit dem Pendeltürbänder der Serie Motion präzise und sicher bewegt. Eine einfache Bodenverriegelung der Badtüren ermöglichen die beiden Klassik-Stilettriffe.

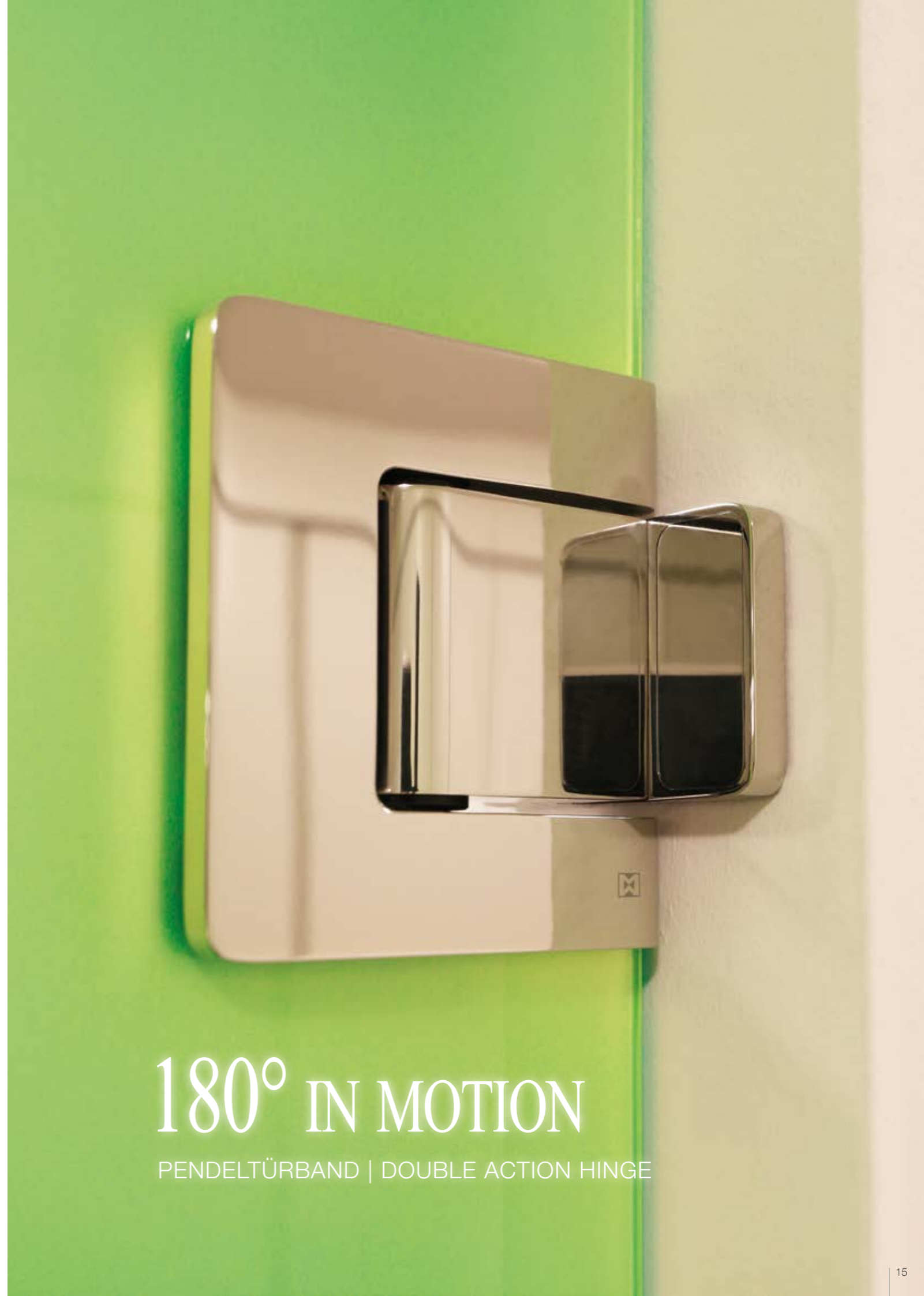

180° IN MOTION  
PENDELTÜRBAND | DOUBLE ACTION HINGE



## Midway – sanft getrennt!

Sowohl das Schlafzimmer als auch das Gästezimmer wurden durch das Schiebetürsystem Midway vom Raumgefüge separiert.

Im Besucherzimmer endet die Laufschiene mit einer Stirnseitenbefestigung direkt am maßgefertigten Regalsystem, das ohne Unterbrechung von einem in den anderen Raum führt.

Die luftig-leichte Optik des gesamten Türsystems wird zudem von der Griffmuschel GM.5941 zum Durchgreifen unterstützt.



Griffmuschel GM.5941, hochglanzpoliert  
GM.5941 flush pull, mirror finish



## Midway – a gentle partition!

Both the bedroom and the guest room have been separated from the rest of the spaces using the Midway sliding door system.

In the guest room, the track ends with a face mounting directly onto the custom-made shelving, which runs without interruption from one room into the other.

The light and airy look of the entire door system is further underlined by the GM.5941 reach-through flush pull.

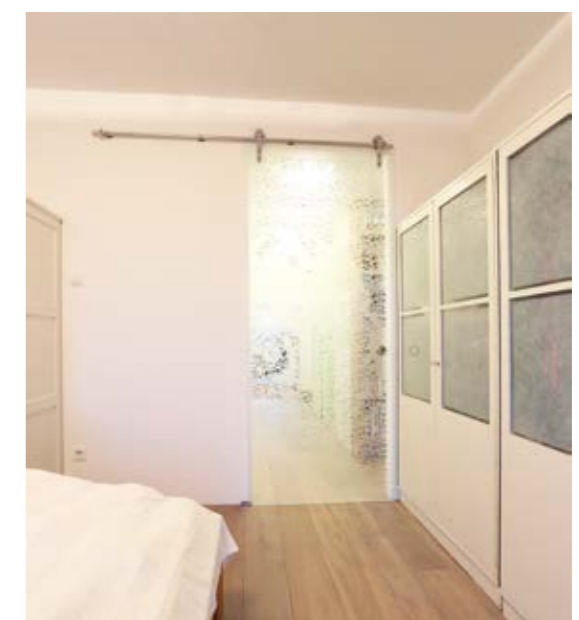

Schlafraum: Schiebetürsystem Midway  
Bedroom: Midway sliding door system

# VILLA LINARI

## DUFTE WOHNEN FRAGRANT LIVING

### Betörende Düfte in spannender Architektur ...

Dieses Tageslicht-verwöhnte Domizil ist wohl auch die Inspirationsquelle für die vielen sinnlichen Düfte der LINARI-Raumduft Kollektion. So zeichnet der Hausherr nicht nur verantwortlich für edle Parfum- und Raumduftkreationen, sondern zeigt auch ein deutlich sichtbares Faible für ausgefallene Architektur.

### Beguiling scents meet fascinating architecture ...

This daylight-drenched residence is arguably the source of inspiration for many of the sensuous scents in the LINARI room fragrance collection. The man of the house is not only responsible for fine perfumes and room fragrance creations, but evidently also has a penchant for striking architecture.





## Leitersystem Vario

In diesem Beispiel ergänzen sich die Vario-Technik mit dem ausziehbaren Leiterkopf der Teleskoptechnik und das kantige Design der Akzentserie zu einer individuellen Leitern-Einheit. Durch das Drehgelenk der Vario-Technik kann man die Leiter mühelos um die Kurve bewegen, wobei sich die Rollen jedem Radius der Laufschiene anpassen.

Die Teleskopfunktion ermöglicht es, die Leiter nach dem Benutzen zusammenzuschieben und lotrecht an die Wand oder das Regal zu stellen.

## Vario ladder system

In this example, the Vario system with its telescope technology featuring an extendable ladder head is coupled with the angular design of the Akzent series to create a special ladder installation. Thanks to the Vario swivel joint, it's easy to move the ladder around the bend, the rollers adapting to the respective radius of the track.

The telescopic function makes it possible to retract the ladder again after use and position it perpendicular to the wall or shelf.

*MWE: Leitern für jede Situation  
MWE: Ladders for every situation*



## Duschoase

Auch in der Ausgestaltung des Sauna- und Badbereiches wurde sehr viel Liebe zum Detail demonstriert.

Der Saunabereich ist edel mit Holz, Glas und Edelstahl ausgestattet. Für die Duschtür und den Eingang zur Sauna wurde eine besonders hohe Ausführung des Türgriffmodells Solaris mit einer Spiegelpolierung gefertigt.



## Shower oasis

Great attention was also paid to every last detail in the design of the sauna and bath area.

In the sauna, a combination of wood, glass and stainless steel create an elegant ambience. A particularly high version of the Solaris door handle with a mirror finish was made for the shower door and the entrance to the sauna.

# LINARI

## FINEST ROOM FRAGRANCES



# SPIDER

## SYNCHRON

### Gläserne Wand

Dieses Familienanwesen hat es in sich. Alle Etagen sind sehr großzügig geschnitten. So bietet die untere, am meisten genutzte Ebene einen sehr geräumigen Wohn- und Essbereich mit integrierter Küche. Die breite Öffnung zum Wohnzimmer hin verfügt über eine imposante Ganzglasanlage mit dem Schiebetürsystem Spider.

### Glass wall

This family home has it all. All stories boast generously dimensioned spaces – the lower level, for example, where the family spends most of its time, features a spacious living and dining area with integrated kitchen. The wide opening to the living room is fitted with an imposing full glass wall equipped with the premium Spider sliding door system.



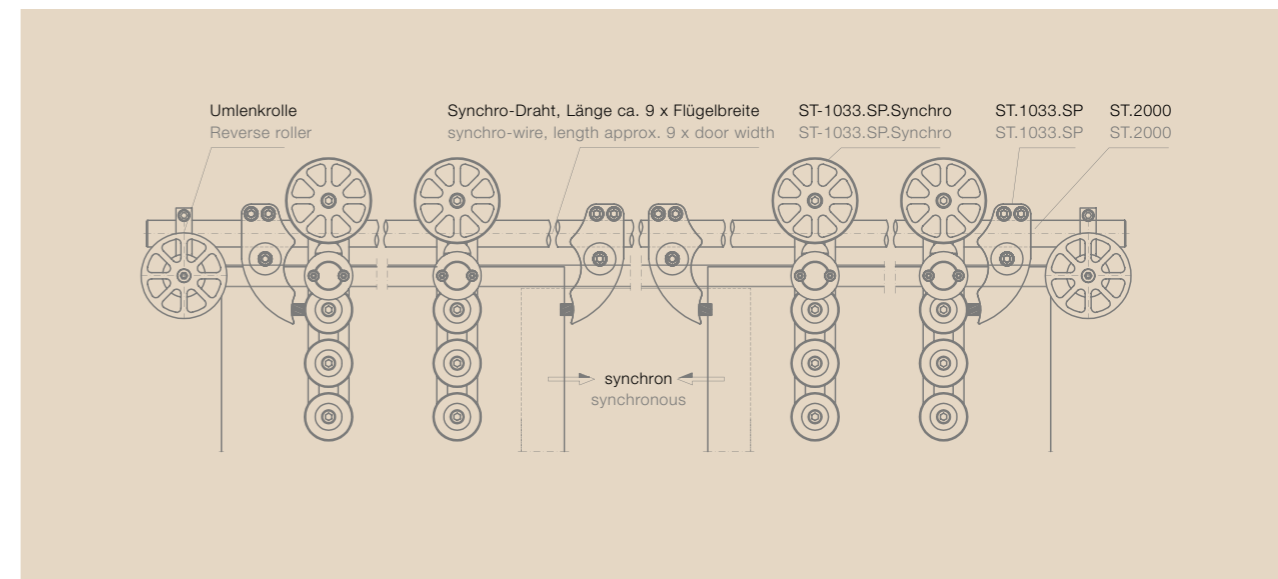

## Schiebetürsystem Spider im Synchronschritt

### Synchronicity with Spider sliding door system

# SPIDER

## SYNCHRON

Für die komfortable Bedienung der Doppelflügeltür – gerade, wenn man nur eine Hand frei hat – wurde sie mit der Synchrontechnik ausgestattet.

Hier werden durch die bewusst in Szene gesetzte Drahtseilverbindung immer beide Türblätter zugleich geöffnet.

For comfortable operation of the double-wing door – with only one hand – it was fitted with synchronous technology. A deliberately accented connecting wire allows both door leaves to be opened simultaneously.

*Erhältlich ist die Synchrontechnik für die Schiebetürsysteme Klassik, Spider, Chronos, ProTec, Supra und Akzent zur Verwendung mit synchronegekoppelten, gegeneinander laufenden Glas- oder Holz-schiebetüren.*

Synchronous technology is available for the Klassik, Spider, Chronos, ProTec, Supra and Akzent sliding door systems for use with synchronously coupled, counter-opening glass or wood sliding doors.

# UM DIE KURVE

Schiebetürsystem Vario

# AROUND THE BEND

Vario sliding door system





## VARIO 2013

NEU: perfektionierte Laufeigenschaften durch flexibel gelagertes Doppelrollensystem

NEW: Perfected motion through flexibly mounted double roller system



## Metamorphose

Das System Vario stellt eine einmalige Lösung zur Führung von geraden oder runden Türblättern über gebogene Laufschiene dar.

So können Architekten und Planer besonders kreative Entwürfe von z. B. Thekenanlagen und Empfangsbereichen leicht umsetzen oder aber Türelemente an organisch geschwungenen Formen entlangbewegen.

Der Ehrgeiz, diesen einzigartigen Beschlag mehr und mehr zu perfektionieren, führte letztlich zu seiner aktuellen Ausführung mit zwei flexibel gelagerten Rollen.

Was im Speziellen diesen Beschlag auszeichnet und wie MWE Sie bei der Planung solcher Anlagen unterstützt, zeigen wir Ihnen auf den folgenden Seiten.

## Metamorphosis

The Vario system offers a unique solution for guiding straight or curved door leaves along curved tracks.

This means that architects and planners can now easily implement particularly creative designs, for example for counter installations and reception areas with door elements that move along organically curved forms.

The ambition to keep perfecting this unique fitting eventually led to the current version with two rollers equipped with flexible bearings.

On the following pages we'll show you what's so special about this fitting and how MWE supports you in planning systems like this one.



Ursprungs-Modell  
Baujahr 2003  
Original model  
designed in 2003



Weiterentwicklung  
im Jahr 2009  
Advanced version  
from 2009

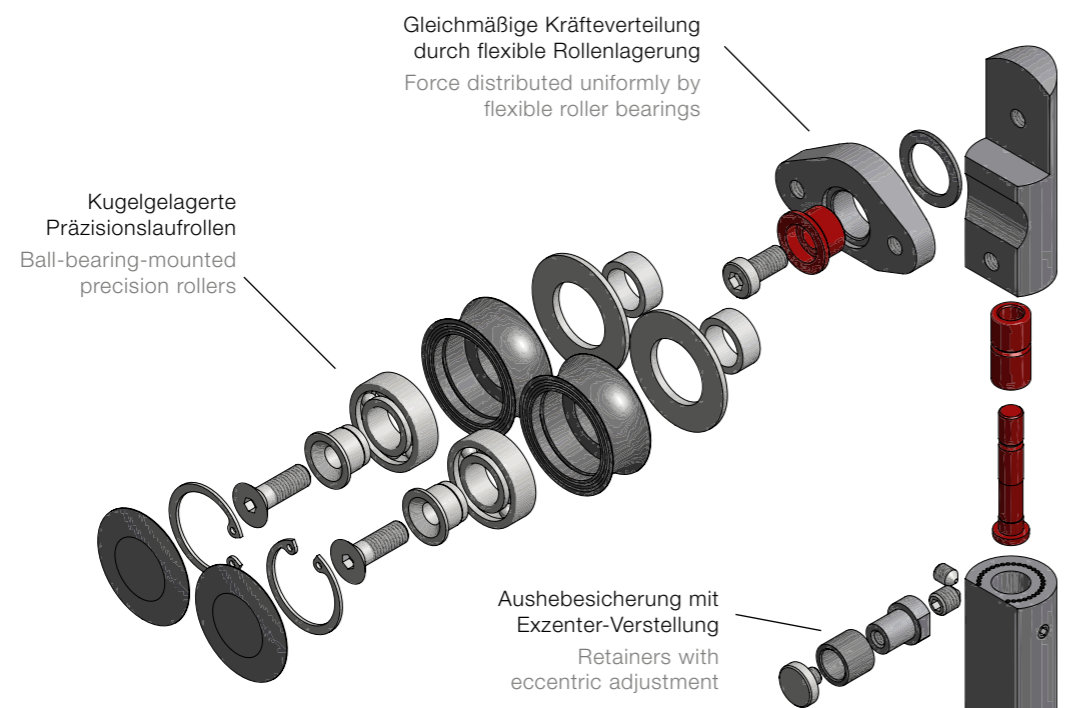
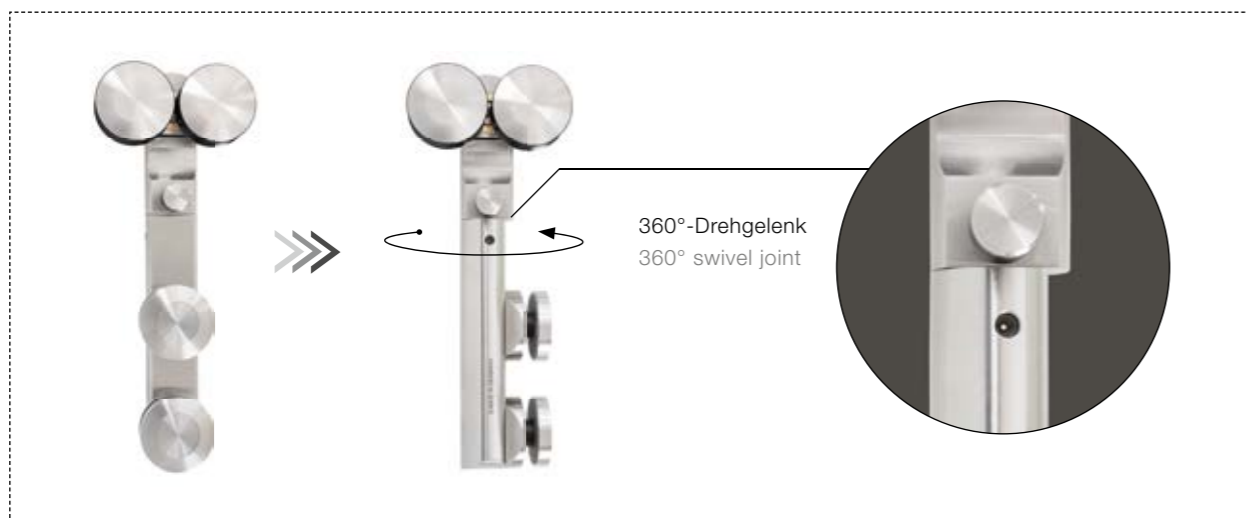

Anordnungsplan 3D  
Rollwagen System Vario  
Modell 2013

3D diagram Vario  
roller carriage system  
2013 model

Glaspunkthalter mit magnetischen  
Schraubenabdeckungen  
Glass point holders with  
magnetic screw caps

Bohrungsausgleich  
durch Exzenter-Ring  
Hole offset through  
eccentric ring



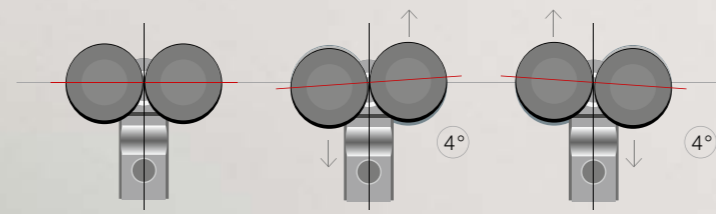

*Flexible Rollenlagerung sichert eine gleichmäßige Kräfteverteilung  
Flexible roller bearings ensure an even distribution of forces*

**Gute Frage:  
Warum laufen zwei Rollen besser als eine?**

Durch die Umstellung auf zwei Rollen vergrößert sich der Bereich der seitlichen Führung. Dadurch wird der Rollwagen früher und dynamischer in die Kurve gelenkt. Die flexible Lagerung des Rollwagens verhindert ein Verkanten und sichert die gleichmäßige Kräfteverteilung und einen störungsfreien Lauf.

Netter Nebeneffekt: Der engste mögliche Radius der Laufschiene konnte so auf 350 mm gebracht werden. Damit lassen sich auf kleinstem Raum extreme Türblatt-Bewegungen vollziehen.

**Good question:  
Why do two rollers run better than one?**

Using two rollers enlarges the area for lateral guidance. This steers the roller carriage earlier and more dynamically around the curve. The flexible bearing of the roller carriage prevents tilting and ensures the even distribution of forces for smooth running.

Nice side-effect: this change made it possible to reduce the narrowest radius for the track to 350 mm. Extreme door movements can thus be made in the smallest of spaces.

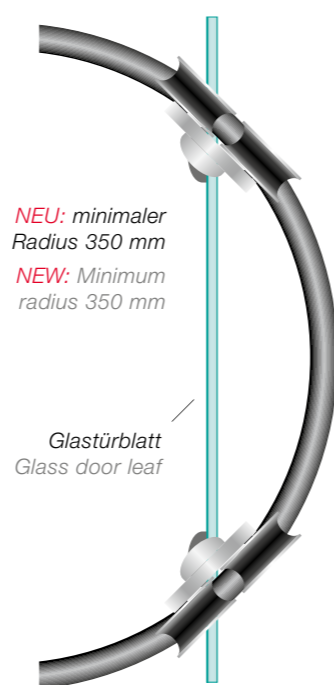

*NEU: minimaler Radius 350 mm  
NEW: Minimum radius 350 mm*

*Glastürblatt  
Glass door leaf*

Viele Kunden sehen ihre Herausforderung in der Planung von Rundanlagen. Ihnen begegnet MWE mit offenen Armen. Durch die Planungsunterstützung der hauseigenen technischen Abteilung wird dem Kunden ein Großteil der Arbeit abgenommen.

Die Produktionszeichnungen im Maßstab 1:1 gehören zum Lieferumfang, somit haben die Monteure vor Ort eine optimale Übersicht.

Many customers see the planning of curved door systems as a major challenge. MWE welcomes them with open arms. Planning support by our in-house technical department relieves the customer of much of the work involved.

The fittings are delivered with production drawings on a 1:1 scale, giving the contractors an ideal overview.



*Wird mitgeliefert: A0-Plott der Laufschienekontur im Maßstab 1:1.*

*Comes with: A0 plot of the track contour on a scale of 1:1.*



*Der gefertigte Laufschienebogen wird bei der Montage passgenau auf der Techn Zeichnung ausgelegt und mit ihr abgeglichen.*

*During installation, the curved track is laid atop the technical drawing and matched to its contours.*



# ALLES IM TÜRGRIF

Türgriffe für jede Situation

## EVERY- THING IN HAND

Door handles for every situation

These are not mere door handles – MWE devotes itself to developing door openers that are delightful to the touch. Whether straight handles, flush pulls or knobs: we make no compromises when it comes to design, material and surface finish.

In addition to our range of stainless steel handles with round or flat sections, we also use alternative materials such as wood. The combination opens the door to creativity.

Es sind nicht einfach nur Türgriffe – MWE widmet sich vielmehr der Entwicklung und Fertigung höchstwertiger »Handschmeichler« zum Öffnen und Schließen von Türen. Ob Stangengriffe, Griffmuscheln oder Knäufe: In Sachen Design, Material und Oberflächenverarbeitung gehen wir keine Kompromisse ein.

Neben unserem Sortiment an Edelstahlgriffen aus Rund- oder Flachprofilen verwenden wir auch alternative Materialien wie zum Beispiel Holz. Die Kombination öffnet viele gestalterische Türen.



### Sonderbau Türgriff

Selbst die Fertigung von Sondergriffen mit ausgefallenen Formen und Ausmaßen für z. B. große Eingangsportale ist möglich.

Mit langjähriger Erfahrung in der hauseigenen Sonderkonstruktionsabteilung unterstützt MWE Sie zum Einen bei der Umsetzung individueller Griffösungen. Zum Anderen stehen wir Ihnen jederzeit mit kreativen Ideen zur Seite.



### Special door handles

Even the production of custom handles with unusual shapes and proportions is possible, e.g. for large entrance gates.

With years of experience in our in-house special design department, MWE can help you to realize custom door handles. We are always happy as well to contribute our own creative ideas.



## Spider

Dieser Türgriff wurde passend zum Schiebetürsystem Spider entwickelt. Die Befestigungen sind in der Höhe frei verstellbar.

This door handle was designed to go with the Spider sliding door system. The mountings can be set at a variety of heights.

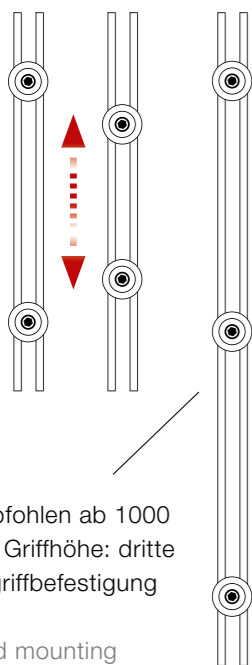

Empfohlen ab 1000 mm Griffhöhe: dritte Türgriffbefestigung

Third mounting recommended from 1000 mm length

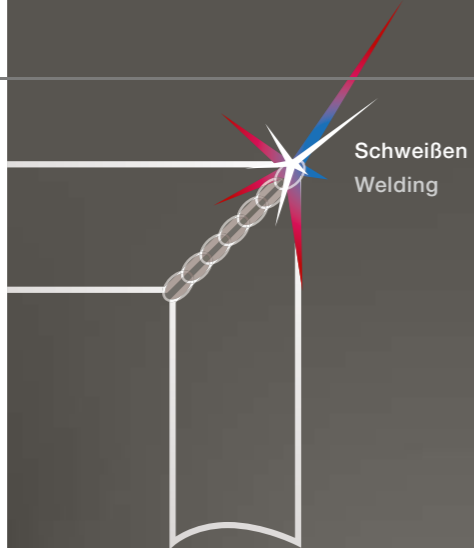

Schweißen  
Welding

## Unix

Die auf Gehrung gesägten Rundprofile des Unix werden sehr fein und passgenau verschweißt. In Verbindung mit dem anschließenden Handschliff wirkt der fertige Griff wie aus einem Stück gefertigt.

The mitered round sections of UNIX are welded very finely and precisely. After hand polishing, the finished handle looks as if it were made from one piece.



## Klassik

Unser Bestseller! Klassischer Rundprofilgriff aus Edelstahlrohr mit Einschlagkappe. Lieferbar in vielen unterschiedlichen Längen und Durchmessern. Auf Anfrage auch teil- oder vollpoliert lieferbar.

Our bestseller! Classic round-section handle made of stainless steel tube with knock-in cap. Available in many different lengths and diameters. On request also partially or fully polished.



## SERIENSTARS STANGENGRIFFE

Durch den CNC-Maschinenpark mit modernsten Bearbeitungszentren kann MWE selbstverständlich auch hohe Stückzahlen an Türgriffen in perfekter Qualität wirtschaftlich produzieren. Türöffner, die Tag für Tag mit einem guten Gefühl begeistern – dafür steht MWE.

## SERIENSTARS STRAIGHT HANDLES

With our CNC machinery equipped with state-of-the-art machining centers, MWE can of course also economically produce large quantities of door handles in perfect quality. Door openers that will delight their users day after day – that's what MWE stands for.

### Griffe nach Maß

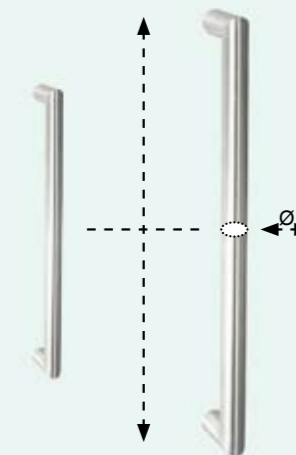

Selbstverständlich liefern wir die meisten Griffe in allen erdenklichen Höhen und verschiedenen Durchmessern.

### Custom handles

We can of course supply most handles in every conceivable length and various diameters.

## ProTec

Im Design abgestimmt auf die Schiebetürsysteme ProTec, Klassik, Supra und Chronos, liefert der formschöne Griff eine perfekte Handhabung der Tür und sorgt mit seiner stabilen Ausführung aus Vollmaterial für ein gutes Gefühl.

Designed to coordinate with the ProTec, Klassik, Supra and Chronos sliding door systems, this attractive handle provides perfect operation of the door and lies pleasantly in the hand with its sturdy solid-steel design.

## Balea

Der Balea ist ein echtes Stück Manufaktur aus Vollmaterial. In der Standardversion ist der Griff Balea teilpoliert! Die Abbildung unten zeigt eine komplett hochglanzpolierte Ausführung nach Kundenvorgabe.

Griffhöhe: 940 mm

Balea is a real tour de force made of solid stainless steel. The standard Balea handle is partly polished for an intriguing contrast! The picture shows a mirror-finish version created for a customer.

Handle length: 940 mm



## TÜRGRIFF Azure

Imposant und detailverliebt zeigt sich der Türgriff Azure. Er wurde zusammen mit dem Drehtürsystem Akzent entwickelt, ist aber natürlich auch für viele andere Türanwendungen eine Bereicherung. Selbstverständlich sind auch beim Azure sämtliche Bauteile aus Vollmaterial gefertigt.

In der Standardversion ist der Griff Azure teilpoliert! Die Abbildungen zeigen eine komplett hochglanzpolierte Ausführung.

Die Griffhöhe beträgt stattliche 940 mm bei einem Achsmaß von 600 mm.

## DOOR HANDLE Azure

The Azure door handle is full of impressive details. It was developed in conjunction with the Akzent swing door system, but is also ideal for many other door applications. In Azure as well, all components are made of solid stainless steel.

The standard Azure handle is partly polished! The pictures show a version with a full mirror finish.

The handle length is a stately 940 mm with a center-to-center distance of 600 mm.



Bild zeigt den Türgriff Azure komplett hochglanzpoliert. The picture shows the Azure door handle with a full mirror finish.



## Akzent R

Modern gezeichnet mit leicht abgerundeten Ecken bietet der Akzent R eine weitere interessante Alternative bei den Flachprofilgriffen.

Profilstärke: 30 x 8 mm

The modern touch of slightly rounded corners in Akzent R offers yet another interesting option for a flat-section handle.

Section depth: 30 x 8 mm

## Akzent

Der Klassiker der Flachprofilgriffe ist wohl der Akzent. Bewusst sichtbar gehaltene Verschraubungen sowie klare Kanten sprechen eine deutliche Sprache und machen ihn zu einem unserer meistverkauften Griffmodelle.

Akzent is the classic among the flat-section handles. Deliberately visible screws and clean edges speak a clear language and make it one of our best-selling handles.



## Planus

Ohne sichtbare Verschraubungen zeigt sich dieser massive Flachprofilgriff besonders elegant.

Without visible screws, this solid flat-section handle looks particularly elegant.



## Elignum

Wenge und Edelstahl – im Modell Elignum effektiv vereint. Die Verschraubungen dieser Griffstange sind von vorne nicht sichtbar.

Wenge wood and stainless steel are married to great effect in the Elignum handle. The screws in this straight handle are not visible from the front.



## Linea

Basierend auf dem Modell Elignum zeigt Linea eine weitere Variante eines Holz-Edelstahl-Stangengriffs. Die Abbildung rechts zeigt eine Sonderausführung mit spiegelpolierter Oberfläche.

Based on the Elignum model, Linea offers another variation on a wood and stainless steel straight handle. The picture on the right shows a special version with a mirror-finish surface.



## OBERFLÄCHEN IN Perfektion

### FEINER Übergang

Dieser Mustergriff zeigt eindrucksvoll die Möglichkeiten der Oberflächenbearbeitung in der Manufaktur auf. Auf durchgehender Fläche wurde der Edelstahl mit akkurater Begrenzung oben hochglanzspiegelpoliert und darunter in MWE-Korn-600-Schmuckqualität geschliffen.

### FEINER Transition

This sample handle impressively demonstrates the possibilities MWE offers for surface finishing. The upper stainless steel surface was polished to a mirror finish and is precisely separated from the lower area with a standard MWE 600-grit jewelry-grade finish.



Passend zum Gesamtojekt: Türdrücker, brüniert  
Burnished door handle designed to harmonize with the overall building

### Messing – mal anders

Diese Türanlage ist beispielhaft für das Potenzial der Sonderkonstruktion in unserer Manufaktur. Türgriff, Türdrücker und Drehtürstange Akzent – sämtliche Beschläge in diesem außergewöhnlichen Projekt, einschließlich einer Massiv-Zarge, sind aus Messing gefertigt.

Extravagant: Durch die handwerkliche Kunst der Brünierung von Messing wurden alle Elemente mit einem warm schimmernden Oberflächen-Finish veredelt.

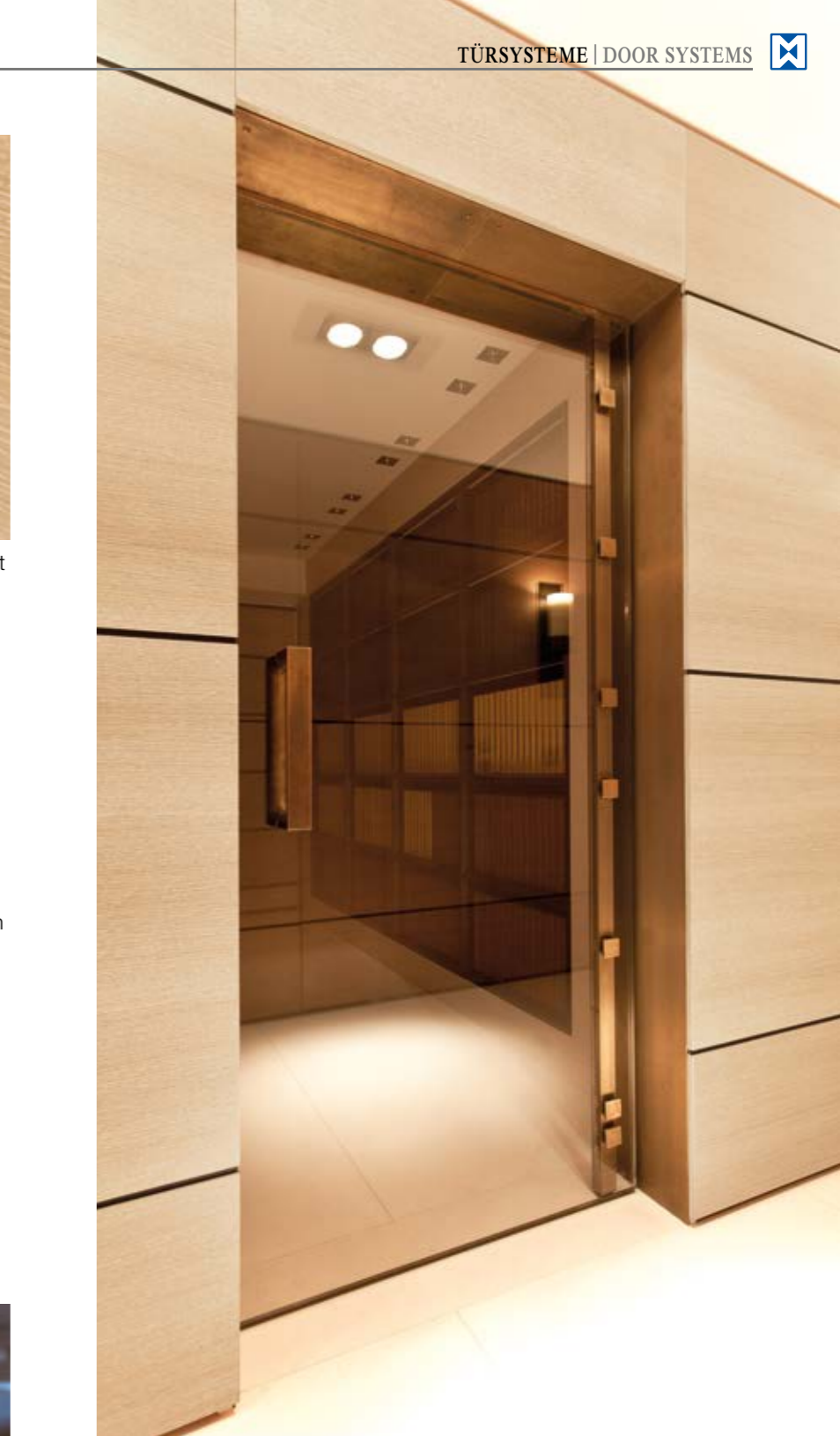

### Brass with a difference

This door is a good example of the custom-design potential offered by our production facilities. Akzent door handle, door opener and swing door handle – all fittings in this extraordinary project, including a solid doorframe, are made of brass.

Extravagant: using the artisanal technique of burnishing, all brass elements were given a warm, shimmering surface finish.

Sondertürgriff aus brüniertem Messing  
Special door handle made of burnished brass



# NEWS TICKER GRIFFMUSCHELN FLUSH PULLS

## Modifikationen, Vielfalt und Kombinationsmöglichkeiten

Mit der Überarbeitung der Griffmuschel **GM.6605** und der Einführung des neuen Modells **GM.5948** haben wir nicht nur das Design modifiziert:

Einige unserer Griffmuschel-Modelle sind in verschiedenen und untereinander kombinierbaren Stärken lieferbar.



Früher | Formerly



Heute | Today

NEUES DESIGN DER GRIFFMUSCHEL GM.6605 | NEW DESIGN FOR GM.6605 FLUSH PULL

## Modifications, variety and combination options

In revising the **GM.6605** flush pull and introducing the new model **GM.5948**, we had more than just design in mind:

some of our flush pull models are available in different depths that can be mixed and matched.

12 mm 8 mm

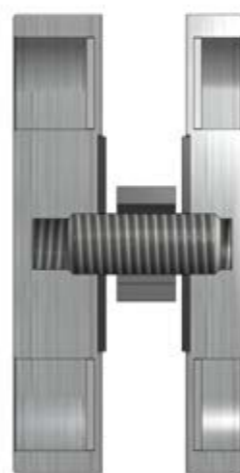

Schnittansicht der GM.6605, Standardlieferung  
Section view of GM.6605, standard version

## SIE HABEN DIE WAHL | YOU HAVE THE CHOICE

Beispiel | example GM.5948



### Von MWE empfohlene Standardlieferung

**13 mm Außen:** komfortabel große Grifffläche  
**9 mm Innen:** Tür kann sehr nah an die Wand gebracht werden. Je nach Sockelleiste und Zarge ist so ein geringer Wandabstand möglich!

### Standard version recommended by MWE

**13 mm outside:** comfortably sized grip area  
**9 mm inside:** Door can be placed very close to the wall. Depending on the baseboard and frame, this enables a low wall clearance!

### Variante 1

**13 mm Außen:** komfortabel große Grifffläche  
**13 mm Innen:** komfortabel große Grifffläche

\* **ACHTUNG:** Kollision von Wand und GM bei zu geringem Wandabstand möglich!

### Variante 1

**13 mm outside:** comfortably sized grip area

**13 mm inside:** comfortably sized grip area

\* **WARNING:** If wall clearance too low, wall and pull may collide!

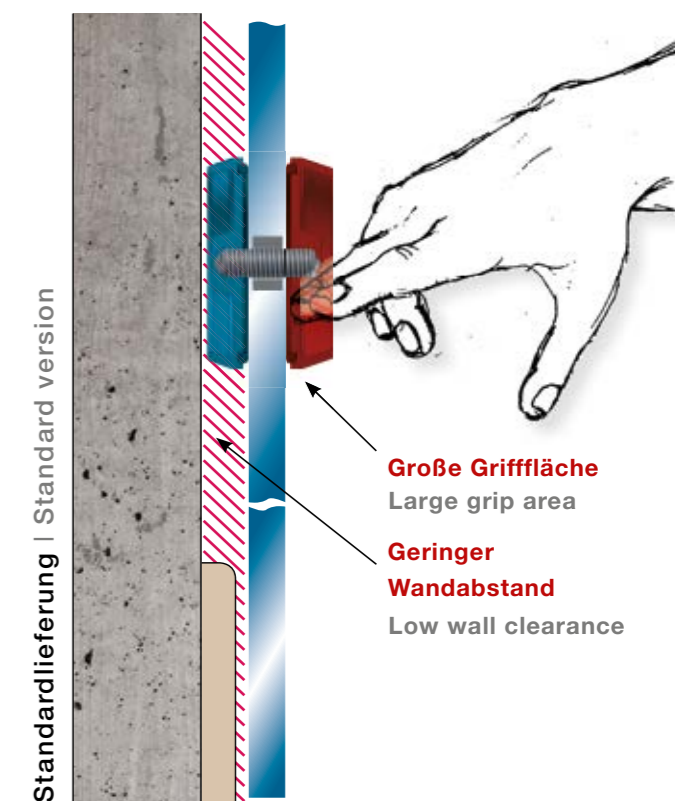

Mit der **Standardlieferung** lässt sich bei Türanlagen z. B. ohne vorhandene Sockelleiste das Türblatt schön nah an die Wand bringen. Auf der anderen Seite des Türblattes hat man durch eine höher aufragende Griffmuschel mehr Grifffläche. Je nach Vorliebe kann man unabhängig von Zargen- und Sockelbreite die schlankere oder tiefere Griffmuschel auf beiden Seiten einplanen.

With the **standard version**, door leaves can be mounted very close to the wall, for example when there is no baseboard. On the other side of the door, the pull can project

further for more grip area. Depending on preference, either a shallower or deeper pull can be planned on both sides of the door regardless of frame and base width.

### Lieferbare Modellvarianten | Available models

Modell   Model	GM.5948	GM.6090	GM.6605
Standardlieferung Standard version	9/13 mm	7/12 mm	8/12 mm
Variante 1 Variant 1	13/13 mm	12/12 mm	12/12 mm
Variante 2 Variant 2	9/9 mm	7/7 mm	8/8 mm

\* Bitte beachten:  
Wenn Sie eine tiefere Griffmuschel wählen, kann bei hohen Türblättern oder knappem Abstand zwischen Wand und Türblatt durch die Schwingung des Türelements die Griffmuschel an der Wand schaben.

\* Please note:  
If you select a deeper pull, high door leaves or a low clearance between wall and door leaf can cause the pull to scrape against the wall when the door element is moved.

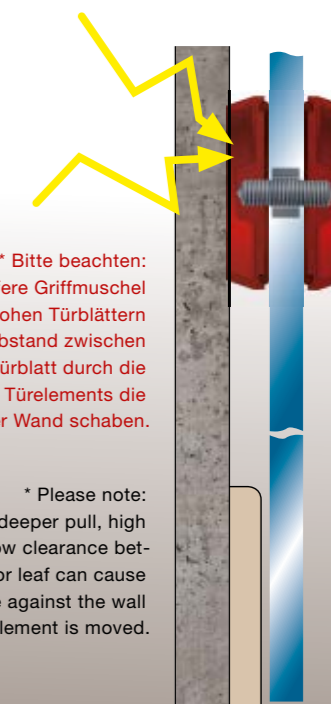

# UMS ECK

Leiternsystem Vario

## AROUND THE CORNER

Vario ladder system





## Film ab! Leitersystem Vario

Bewegte Bilder sind wohl das beste Medium, um die Vorzüge einer Varioleiter zu demonstrieren. Besonders gut zu erkennen ist so die Funktion des Drehgelenks am Rollwagen. Mit dessen Hilfe kann man die Leiter mühelos über die gebogene Laufschiene bewegen.

Alternativ zum QR-Code können Sie sich auf [www.mwe.de](http://www.mwe.de) über den YouTube-Button zu unserem Videokanal klicken.



Holen Sie sich das Video zum Artikel!  
**Und so funktioniert's:**

1. App-fähiges Smartphone besitzen
2. QR-Scanner/Reader als App einmalig kostenlos installieren
3. Installierte App starten und QR-Code mit der Kamera einscannen



Get the video on the article!  
**Here's how:**

1. Use an app-enabled Smartphone
2. Install a QR scanner/reader as a free app
3. Launch installed app and scan QR code with the camera

## Roll 'em! Vario Ladder system

Moving images are the best way to demonstrate the benefits of a Vario ladder. They show just how the swivel joint on the roller carriage works. With its help, the ladder moves effortlessly around the curved track.

Instead of using the QR code, you can also go to [www.mwe.de](http://www.mwe.de) and click on the YouTube button for our video channel.

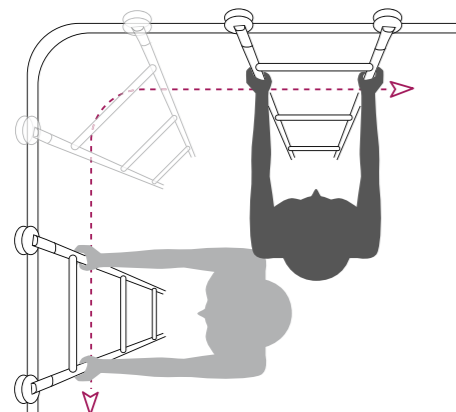

# DUSCHEN-SPECIAL

Step by Step zur individuellen Dusche | Step by step to an exclusive shower



## 70 DUSCHSYSTEM LUNA

Ein langer Weg zur Perfektion

LUNA SHOWER SYSTEM  
A long road to perfection

## 72 MONTAGEWUNDER!

Duschsystem Miami

INSTALLATION EASY AS 1-2-3!  
Miami shower system



## 76 IN DER ANWENDUNG

Duschsysteme von MWE

SAMPLE INSTALLATIONS  
MWE shower systems



**New Logica System,**  
alles immer griffbereit, alles schnell aufgeräumt.



Die Präsentation und der Vertrieb dieser ergonomisch einzigartigen Lösung, als ein Teil der VALCUCINE - Küchensysteme, erfolgt in Münster durch unser Partnerhaus:

Mosecker GmbH & Co.KG  
Manufaktur Küchen  
Gustav-Stresemann-Weg 52  
48155 Münster

0251-9786-241  
florian.fidorra@mosecker.de  
marina.brueggemann@mosecker.de

design Gabriele Centazzo  
www.valcucine.com



# PRODUKTION

EINER DUSCHE

# LUNA

PRODUCTION OF A LUNA SHOWER



**I**n dieser Dusche vereinen sich auf ganz besondere Weise die Stärke des Materials und die kühle Eleganz der Form. Durch die präzisen Ausfräsungen des oberen Führungsprofils erscheint das aus Vollmaterial gefertigte Duschesystem Luna nicht zu wuchtig und gewährt einen Blick auf die sehr passgenau eingelassenen Türblatt-Rollen. Auf den folgenden Seiten erzählen wir die detaillierte Entstehungsgeschichte.

**T**his shower unites in a singular fashion the strength of the material with the cool elegance of the form. The precise cutouts in the upper guide profile give the solid stainless steel Luna shower system a lightweight feel and afford a glimpse of the precisely fitted door rollers. On the following pages, we tell the detailed story of how this shower system is produced.

# DUSCHE LUNA

## Der lange Weg zur Perfektion

Mit diesem Duschen-Special begleiten wir eine Dusche Luna vom Rohling als Edelstahlprofil bis hin zum fertigen Duschelement der Extraklasse.

Dabei wird schnell deutlich, worin die besondere Qualität der Dusche liegt.

Die Vielzahl der Arbeitsschritte und die große Sorgfalt, mit der jeder einzelne ausgeführt wird, sind das typische Merkmal von MWE.

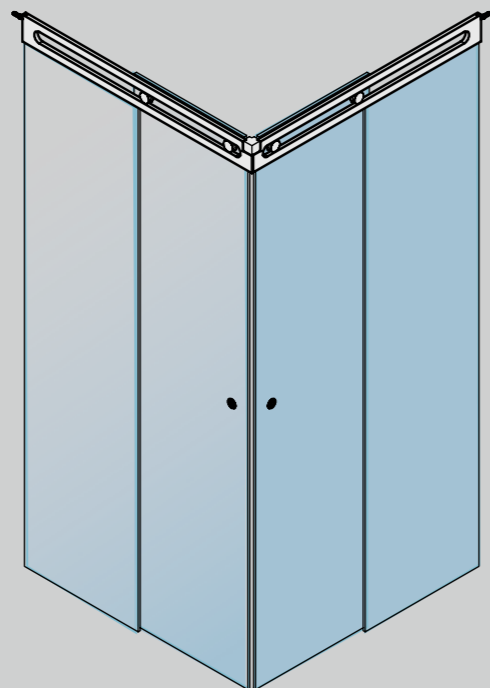

# LUNA SHOWER

## The long road to perfection

In this Shower Special, we will accompany a Luna shower from the blank as a stainless steel section to the finished deluxe shower element.

It will soon become clear what goes into creating the exceptional quality of this shower.

The variety of working steps and the great care with which each individual element is produced are typical for MWE.

## Los geht's!

Mit Lieferung des vorgelängten Vierkant-Profiles aus der Sägerei des Materiallagers beginnt die Produktionsstory der Dusche Luna.

Für die Ausfräsung des markanten Langlochs wird das Edelstahlprofil mit einer Mehrfach-Spannvorrichtung in der CNC-Maschine befestigt.

Zunächst wird der Laufschienerohling mehrfach vorgebohrt. Nun beginnt das Ausfräsen der Aussparung in seiner vollen Länge.

## Here we go!

The story of the Luna shower begins with delivery of the pre-cut rectangular steel section from the sawmill at the materials warehouse.

To cut out the striking longitudinal slot, the stainless steel section is mounted in a multi-clamping device in the CNC machine.

First, the blank for the track is pre-drilled in multiple places. Now begins the milling of the slot in its full length.



Hier entstehen in mehreren Schritten die Festglasaufnahme (A) und die Aussparung für den Eckstopper (B).

Several steps create the fixed panel mounting (A) and the cutout for the corner stopper (B).



A

B

## Von Grob zu Fein

Nachdem diese Nut gefräst wurde, werden die Klemmen in der Art angebracht, dass die Außenkanten auf Maß gefräst werden können. In diesem Arbeitsschritt entstehen auch die Festglasaufnahme und die Aussparung für den Eckstopper.

Nach dem Schruppen, dem grob material-abtragenden Arbeitsschritt, kommt das Schlichten. Hierbei wird das Werkstück wiederum von außen eingespannt und bekommt durch eine feinere Bearbeitung seine exakte Endkontur und eine glatte Oberfläche. Der mehrfache Wechsel von innen nach außen ist wichtig, um den durch die Spannkraften verursachten Verformungen entgegenzuwirken.

from the outside and gets its exact final contour and a smooth surface through finer processing. Multiple switching from inside to outside is important to counteract potential deformations caused by the tension forces.

Querschnitt Laufschiene/Laufrolle  
Cross section of track/track roller

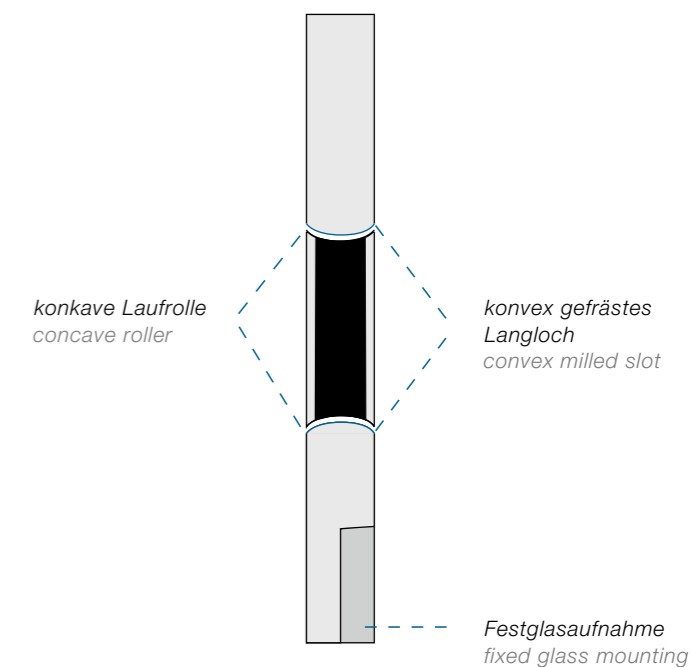

## From coarse to fine

After this groove is machined, the clamps are attached in a way that allows the outer edges to be milled to size. In this step, the fixed glass mounting and the cutout for the corner stopper are created.

After roughing, the step that removes the rough excess material, comes the smoothing. Here, the workpiece is again clamped in place



« Präzises Fräsen der gewölbten Lauffläche  
Precision milling of curved running surface

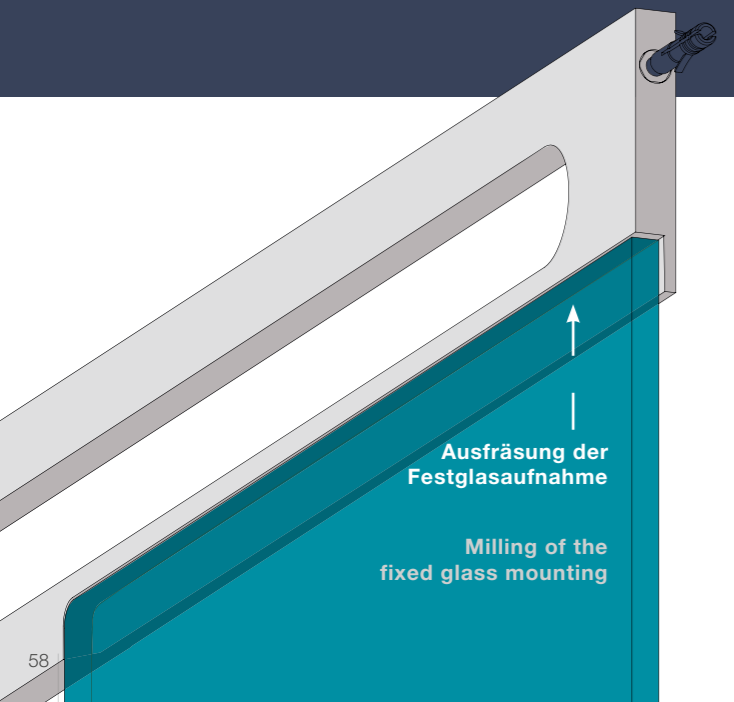



# TIEFENWIRKUNG

## EFFECT OF DEPTH

## Richten

Durch das Abtragen des Materials in der Zerspung wurde die innere Spannung des Edelstahl freigesetzt, was zu einer Verformung der Profile führte. Diese leichte Wölbung gilt es nun zu korrigieren. Hierfür wird der Stahl mehrfach durch eine Richtwalze geführt.

VORHER  
BEFORE



NACHHER  
AFTER



## Flattening

The removal of material in the machining process releases the inner tension of the stainless steel, resulting in a deformation of the sections. This slight bulge must now be corrected. For this purpose, the steel is passed multiple times through a straightening roller.



Die Flächen-Schleifmaschine The surface-grinding machine

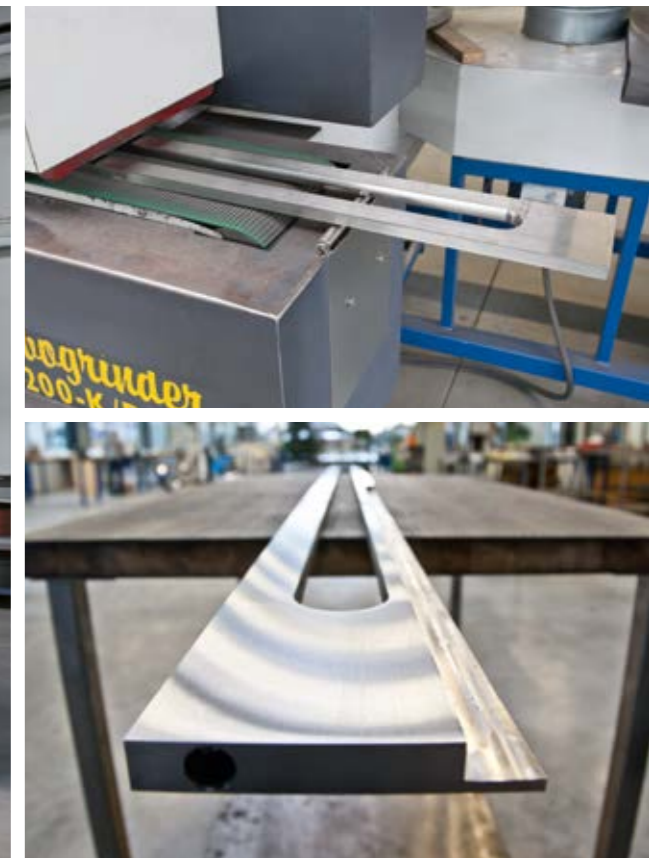

## Schleifen & Polieren

Als Nächstes erhalten die Elemente des Duschrhams ihre jeweils gewünschte Oberfläche. Nun wird die Laufschiene in mehreren Durchgängen von grob- bis feinstkörnig bearbeitet.

Ist eine spiegelnde Hochglanzpolitur gefordert, wird diese mit sehr aufwendiger Handarbeit (das Werkstück ist massiv und entsprechend schwer) an jedem einzelnen Werkstück umgesetzt.

## Allaying & polishing

Next, the elements of the shower frame are given the desired surface finish. In several passes, the track is polished from a coarse to a very fine grit.

If a shiny high-gloss mirror finish is required, this is realized through elaborate hand polishing of each piece (the workpiece is solid and accordingly very heavy).

## Schweißen der Eckverbindung

Die Eckdusche erhält mehr und mehr ihre Form. Die Schenkel der Laufschiene werden nun im 90°-Winkel zusammengesetzt, auf dem Schweißtisch montiert und mit drei Schweißpunkten innen und außen miteinander fixiert.

## Welding of the corner joint

The corner shower is gradually taking shape. The legs of the track are now assembled at a 90° angle, mounted on the welding table and connected inside and outside at 3 welding points.

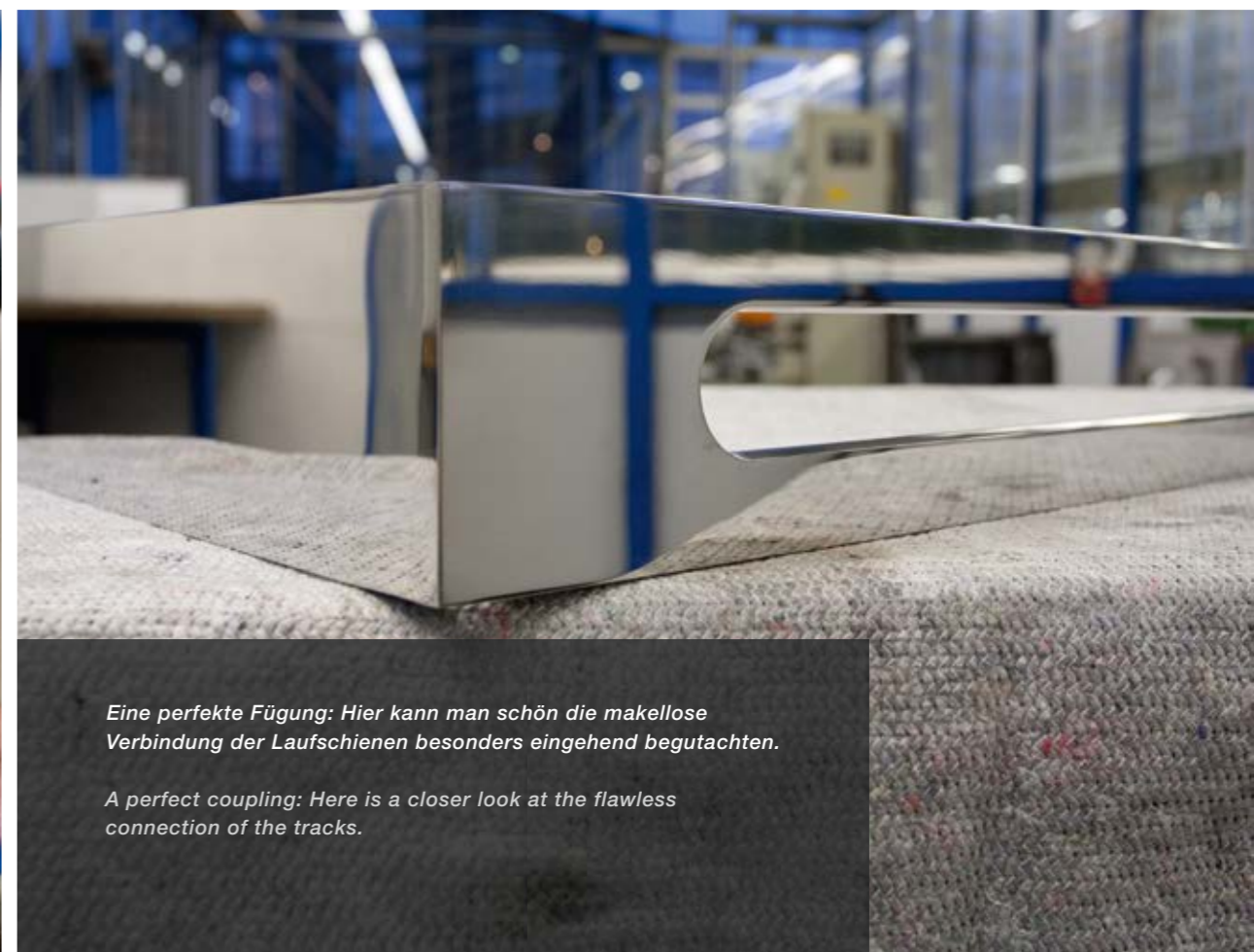

*Eine perfekte Fügung: Hier kann man schön die makellose Verbindung der Laufschiene besonders eingehend begutachten.*

*A perfect coupling: Here is a closer look at the flawless connection of the tracks.*

## Spuren verwischen

Wie aus einem Stück – so soll das Duschelement am Ende erscheinen. Mit Leichtstrom und einer Säure wird die durch das Schweißen entstandene Oxidschicht vollständig entfernt. In aufwendiger Handarbeit erlebt der Edelstahl ein finales Schleifen und/oder Hochglanzpolieren.

## Covering the tracks

As if made from one piece – that's how the shower element should look in the end. With light current and an acid, the oxide layer formed by welding is removed completely. The stainless steel is then painstakingly polished by hand to its final finish and/or to a mirror surface.

## Absolute Stabilität

Jetzt wird mit einer tief eindringenden, umlaufenden Schweißnaht eine hochfeste Verbindung der beiden Laufschienelemente hergestellt.

## Absolute stability

Now a deep-penetrating welded joint all around ensures a highly stable connection between the two track elements.

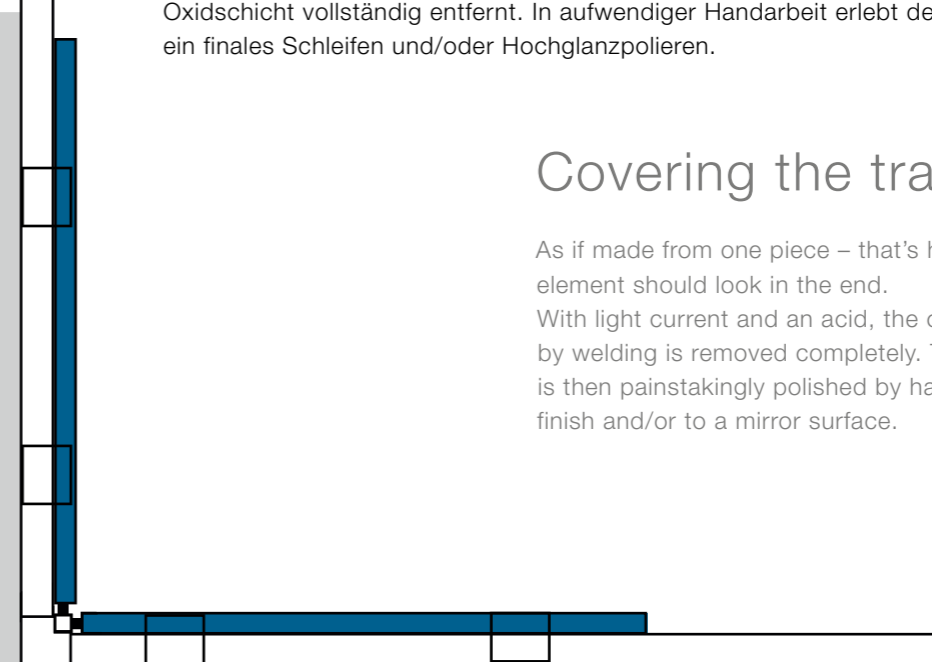



## STOP!

Ein besonderes Merkmal der Dusche Luna ist der herausnehmbare Türblattstopper. Genau wie sämtliche anderen Teile des Systems wird er aus Vollmaterial gefräst, geschliffen und auf Wunsch poliert.



## STOP!

A special feature of the Luna shower is the removable door stopper. Just like all other parts of the system, it is milled from solid steel, alloyed and polished on request.

*Unten: Im CNC-Automaten werden mehrere Stopper an verschiedenen Stationen gleichzeitig gefertigt. An jeder der Stationen erfolgt ein anderer Spanvorgang, sodass nach jedem Durchlauf alle Werkstücke auf die nächste Vorrichtung umgespannt werden.*

*Below: In the CNC machine, multiple stoppers are made at the same time at various stations. A different machining operation is carried out at each station, so that after each pass, all workpieces can be mounted on the next device.*



## Problem:

Glasüberstand verhindert ein einfaches Reinigen  
Glass overlap prevents easy cleaning

## Reinigungsfunktion – Dusche Luna Cleaningfunction – Luna shower



1. Stopper entfernt!  
Stopper removed!
2. Aufschieben bis zum Anschlag möglich!  
Door can be slid to the end!



Kein Glasüberstand – alles klar zum Reinigen!  
No glass overlap - all clear for cleaning!

# LINIEN TREU

TRUE TO FORM

## Duschesystem Luna

Ein Kunde in St. Petersburg wünschte sich einen möglichst komfortablen Einstieg in seine Dusche.

Diese Dusche konnte nur eine gewisse Tiefe haben und sollte im Gegenzug besonders breit ausfallen. Es entstand also eine Eckdusche mit zwei unterschiedlich breiten Festteilen und Schiebeelementen, die geöffnet einen extrem großzügigen Durchgang freigeben.

## Luna shower system

A customer in St. Petersburg was looking for an easy-access shower that would provide maximum convenience.

The shower was to be very wide but limited in depth. So a corner shower was created with two fixed parts and sliding elements of different widths, which can be opened to offer very generous access.



WELCOME BACK  
TO **MIAMI**

*Duschsystem **Miami***  
*Miami shower system*



Schön einfach & einfach schön  
Beautifully simple, simply beautiful

**Das Duschsystem Miami ist ein wahrer Montagetraum ...**

...mit einem ebenso traumhaften Endresultat.

Ideal für die Nischenlösung, macht das Duschsystem Miami sich auch hervorragend als Eckdusche, wie im hier gezeigten Beispiel. Die Doppelaufschiene ist mit Stirnseitenbefestigungen an der Wand und am Glasfestteil schnell und sicher montiert. Sie gibt der Konstruktion ihre enorme Stabilität und lässt sich dennoch problemlos vor Ort in der Länge anpassen. Besonders überzeugend ist die doppelte Rolle, welche zum einen für einen sehr ruhigen Lauf der Schiebetür sorgt und zum anderen ein Kippen des Türblattes verhindert.

**The miami Shower system is a delight to install ...**

...and provides an equally delightful final result.

Ideal as a niche solution, the Miami shower system is also perfectly suited as a corner shower, as you can see here. The double slide rail can be mounted quickly and securely to the wall and to the fixed glass element with front face fasteners. It makes the shower structure extremely stable while still allowing for easy on-the-spot length adjustment. A special feature is the double roller, which allows the sliding door to run extremely smoothly while at the same time preventing any tilting of the door leaf.



*Wandanbindung der Doppelaufschiene über sehr stabile Stirnseitenbefestigungen  
Very stable front-face fasteners attach the double rail to the wall*



Holen Sie sich das Video zum Artikel!  
**Und so funktioniert's:**

1. App-fähiges Smartphone besitzen
2. QR-Scanner/Reader als App einmalig kostenlos installieren
3. Installierte App starten und QR-Code mit der Kamera einscannen



Get the video on the article!  
**Here's how:**

1. Use an app-enabled Smartphone
2. Install a QR scanner/reader as a free app
3. Launch installed app and scan QR code with the camera

# MOSKAU MODERN

## MODERN MOSKOW

### Duschkabinen in markantem *Rahmen*

Fein strukturierter weißer Marmor und die Linienführung des Duschsystems Akzent unterstreichen die kühle Klarheit des Badbereichs dieser Moskauer Privatetage. Der Eingang der U-förmigen Duschkabinen wird eingerahmt durch die massiven, »Akzent-typischen« Edelstahlzargen.

Am Boden schließen die Festteile mit einem sehr feinen Edelstahlprofil dicht ab. Die hohe Wasserdichtigkeit der beiden Duscheinheiten wird im Zusammenspiel des Rahmens mit umlaufenden Dichtelementen für das Türblatt erreicht. In Kombination mit der Türdrücker-Garnitur Akzent R kann die Dusche somit sehr dicht verschlossen werden.



Türdrücker Akzent R



Akzent R door opener

Türband Akzent R



Akzent R door hinge

Seitenverbinder



Edge connector

Glas-Glas-Eckverbinder



Glass-to-Glass corner connector

Glas-Wand-Eckverbinder



Glas-to-Wall corner connector

### ALFA-Design

Designerin/Projektstylistin | Designer/project stylist: Albina Nasimova  
Projektleiterin | Project manager: Natalia Pink  
Konstruktion und Planung | Design and planning: Gor Grigorian

### Shower enclosures with distinctive *frames*

Finely patterned white marble as well as the lines of the Akzent shower system emphasize the cool clarity of the bathroom area of this Moscow apartment. The door to the U-shaped shower enclosures is a solid stainless steel frame typical of the Akzent system.

The fixed elements are sealed to the floor by a very thin stainless steel section. The combination of the frame and the all-round sealing elements for the door leaf ensure a high degree of water-tightness for the two shower units. Using the Akzent R door opener, the shower can thus be sealed very tightly.



# FEINE STRUKTUR

## REFINED STRUCTURE



**Hebebänd Spirit,  
Glasanbindung**  
Spirit elevating door  
hinge, Glass connector

## NATÜRLICHE HAPTİK

Die lebendig strukturierten Oberflächen aus Naturstein ergänzen sich perfekt mit den schlichten Formen des übrigen Bad-Interieurs in diesem exklusiven Hamburger Penthouse. Die mit schlichten Edelstahlprofilen flächenbündig eingelassene Duschanlage überzeugt nicht nur in optischer Hinsicht: Eine integrierte Dampfsauna lässt den Alltag schnell vergessen und zeigt sehr schön auf, wie

man selbst auf kleinem Raum besondere Orte der Entspannung schaffen kann.

Gleich 3 Hebetürbänder der Serie Spirit wurden platziert, um das riesige Türblatt der Eckdusche sicher zu tragen und die Tür über zusätzliche Dichtelemente beim Saunieren dafür geeignet zu schließen. Die besonders schlanken Festteilprofile und die Hebebänder sind komplett hochglänzend poliert. Ein besonders schönes Detail ist der Türgriff, der speziell für diesen Kunden hergestellt wurde und die Optik des Heizkörpers aufgreift.

## NATURAL HAPTICS

The lively natural stone surfaces provide the perfect complement to the simple forms elsewhere in the bathroom interior of this exclusive Hamburg penthouse. With its simple stainless steel sections flush with the floor surface, this shower system is more than just a treat for the eyes: an integrated steam sauna provides relief from the stresses of everyday life and demonstrates how special places of relaxation can be created even in small spaces.

A total of three elevating door hinges from the Spirit series were mounted to secure the very large door leaf of this corner unit and to seal off the door so that the sauna function can be used effectively. The slimline profile for the fixed elements as well as the elevating hinges are all mirror-finished. The door opener is a particularly attractive feature. It was designed especially for this customer and picks up on the visual design of the bathroom's heating system.



**Türdrücker-Sonderkonstruktion** Custom door opener

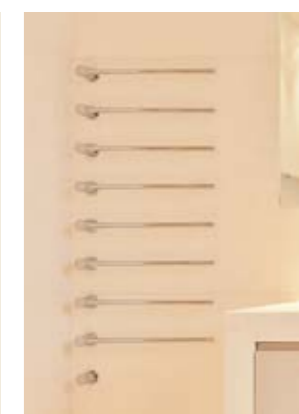



Anders anEcken

## RUNDLICHES EINZELSTÜCK

Turning new corners

## A ONE-OFF IN THE ROUND

Die Ausstellung in der Speicherwerkstatt am Hamburger Hafen zeigt am eindrucksvollen Beispiel dieser MWE-Claro-Dusche, was das Prädikat Sonderanfertigung bedeutet.

Bei dieser freistehenden Duschkabine arbeiteten Fachleute Hand in Hand. Angefangen vom Architekten über den Glaser, den Steinmetz bis zum Beschlagshersteller; die professionelle Zusammenarbeit erlaubt die Produktion echter Einzelstücke.

Auffällig und exklusiv sind die passend zur Steinplatte umgesetzten runden Ecken der Duschkabine. Hierfür fertigte MWE die abgerundete Laufschiene aus fein geschliffenem Vollmaterial an, die mit Klemmhaltern am Rundglas befestigt wurde.

Frisch überarbeitet: Griffmuschel GM.3226  
New version: Flush pull GM.3226



Just how relevant the custom-built distinction can be seen at the Speicherwerkstatt at Hamburg port, where this MWE Claro shower is being exhibited.

Experts worked hand-in-hand to build this freestanding shower enclosure. Architect, glazier and stonemason, as well as fitting manufacturer, collaborated to create true one-off pieces.

A particular eye-catcher is the exclusive rounded shower enclosure made to fit the stone base. To make this happen, MWE manufactured the curved slide rail from finely polished solid steel, which was mounted onto the curved glass with clamps.

Beistelltisch | Side table  
**TOKKIO**



# ABLAGEPROFI



## TOKKIO

Was man von einem Beistelltisch will, bekommt man von TOKKIO. Dieses schlanke Einbein aus Glas und Edelstahl verfügt über ein erfrischend junges Design und ist trotz seiner filigranen Form sehr stabil. Ein Fest für Freunde des Klaren und wenig präventösen Auftritts. Wie alle Tische von MWE ist auch TOKKIO in verschiedenen Oberflächenkombinationen und mit unterschiedlichen Materialien für die Tischplatte erhältlich.



## AT YOUR SERVICE

### TOKKIO

TOKKIO does what a side table is supposed to do. This sleek one-legged table made of glass and stainless steel has a fresh, young design and is very stable in spite of its delicate appearance. A joy for lovers of clear, unpretentious design. Like all MWE tables, the TOKKIO table comes in a range of surface finish combinations and with a choice of tabletops.



Standardmaße:  
 Höhe: 604 mm  
 Glasplatte: 10 x 400 x 400 mm  
 Fuß: 400 x 400 mm

Standard dimensions:  
 Height: 604 mm  
 Glass tabletop: 10 x 400 x 400 mm  
 Base: 400 x 400 mm

»The best time to plant a tree is 20 years ago. The next-best time is today.« Aleksej Andreevic Arakceev

## Pflanzengefäß **AKZENT**

Das Pflanzengefäß Akzent wird in Kleinserie aus 4 mm starkem Edelstahlblech gefertigt. Einen besonders eleganten und sauberen Abschluss stellt der von Hand hochglanzpolierte Abdeckring aus Vollmaterial dar.

Diese edle »Wohnskulptur« ist standardmäßig 41,5 cm hoch und 43 x 43 cm breit. Unabhängig davon wird das Pflanzengefäß Akzent jedoch genau nach Vorstellung des Kunden auf Bestellung in der Manufaktur angefertigt.

Geeignet für innen und außen!



» Die beste Zeit, einen Baum zu pflanzen, war vor zwanzig Jahren.

**Die nächstbeste Zeit ist jetzt. «**

Aleksej Andreevic Arakceev

### **AKZENT** Cachepot

The limited-edition Akzent cachepot is made of 4-mm-thick stainless sheet steel. The cover ring made of solid steel mirror-finished by hand provides a particularly elegant and clean finish.

The standard dimensions of this elegant "interior sculpture" are 41.5 x 43 x 43 cm. However, the

Akzent cachepot can be customized at the factory to fit the exact wishes of the customer.

For use indoors or outdoors!

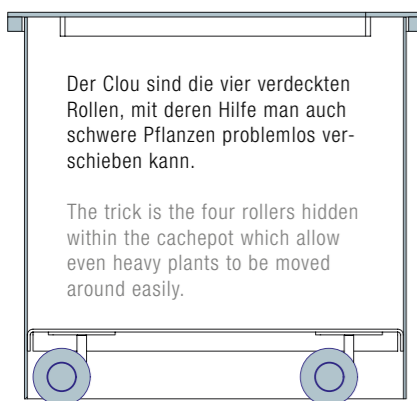

Der Clou sind die vier verdeckten Rollen, mit deren Hilfe man auch schwere Pflanzen problemlos verschieben kann.

The trick is the four rollers hidden within the cachepot which allow even heavy plants to be moved around easily.

# SCHLÜSSELFERTIG

Schlüsselanhänger CHRONOS & SPIDER



## Schlüsselanhänger CHRONOS

Dieser technisch anmutende Schlüsselanhänger greift die Optik des Premium-Schiebetürbeschlags CHRONOS spielerisch wieder auf.

Auf Anfrage versehen wir Ihre Schlüsselanhänger mit individuell gravierten Logos oder Schriftzügen.

## CHRONOS

Key chain

This more technical-looking key chain picks up on the design of the premium Chronos sliding door fitting. On request we can customize your key chains with individually engraved logos or lettering.

## TURNKEY

Chronos & Spider key chains

### Schlüsselanhänger SPIDER

Ein funkelnendes Schmuckstück für Ihren Schlüsselbund liefert MWE mit diesem außergewöhnlichen Schlüsselanhänger. Aus einem Edelstahlblock herausgearbeitet und veredelt mit echten Swarovski-Elements-Kristallen ... ein tolles Accessoires aus der Manufaktur.

### SPIDER Key chain

MWE offers a sparkling decorative piece for your key chain with this unique design. Cut from a block of stainless steel and decorated with real Swarovski-Elements crystals ... a great manufactured accessory.



# STÄHLERNE TORWÄCHTER

## STEEL GATEKEEPERS



### Portaltechnik, die es in sich hat

Hierbei handelt es sich regelrecht um Säulen der Kommunikation. Neben Einfach- und Mehrfachklingelplatten, Briefkästen und edlen Hausnummern aus Edelstahl fertigt MWE auch individuell gestaltbare Eingangsstele. Diese freistehenden Tower aus massivem und in Schmuckqualität geschliffenem Edelstahl können mit unterschiedlichsten technischen Features bestückt werden.

Es handelt sich um echte Einzelstücke wahlweise mit Schließfunktion, Gegensprechanlagen, Kameras oder LED-Beleuchtungselementen. Gerade im Objektbereich finden diese hochoffiziellen Türsteher »ansprechende« Verwendung.



### Sophisticated gate technology

These are true pillars of communication. In addition to doorbell plates for single and multiple-unit occupancies, mailboxes and elegant stainless steel house numbers, MWE also manufactures individually customized entrance area towers. These freestanding towers are made of sturdy stainless steel with a jewelry-grade finish and can be equipped with a range of technical features.

These true one-of-a-kind products can be optionally fitted with a locking function, intercom, cameras or LED lighting elements. The highly official-looking "gatekeepers" are particularly suited for use in public buildings.



**Klingeltaster aus massivem Edelstahl**  
Bell push made of hardwearing stainless steel



**Edelstahleinfassung für eingelassene Briefkastenanlage** | Stainless steel frame for sunken mailbox system



Unzählige Anwendungen und Sonderkonstruktionen im Bereich der Portaltechnik haben MWE über die Jahre zu einem regelrechten Spezialisten für individuelle Eingangslösungen gemacht.

With a large number of applications and customized projects in gate technology over the years, MWE has become a true specialist in individual entrance area solutions.



MWE-Portaltechnik am Schulungscenter der westfälischen Provinzial // MWE gate technology at the Provinzial training center in Westphalia



**EDLES.**

**AUS STAHL.**

Stahl kann man auf viele Arten veredeln. Wir freuen uns vor allem über die sogenannte jurierte Veredlung. Unsere Geräte wurden vom Fitnessfachmagazin bodyLIFE in der Kategorie Kraftgeräte schon zum 10. Mal zur Nummer 1 gewählt. Wer einen Fitnessraum einrichtet und auf der Suche nach den besten Trainingsgeräten ist, der setzt also am besten auf gym80. Denn gym80 hat zudem

als Komplettanbieter für jede Anforderung die richtige Lösung. Wir beraten Sie gerne unverbindlich über all unsere Geräte, erstellen auch für Sie und Ihre Kunden das perfekte Angebot und zeigen Ihnen, wie man sich zu Hause stählt. Besuchen Sie die Nummer 1. Ihr direkter Weg zu uns und unserem Showroom in Gelsenkirchen: **0209 970640** oder **gym80.de**



# SPEICHERPLATZ

*IN HISTORISCHEN GEMÄUERN*

Partnerbetrieb Ahrensburger Glasbau

# SHOWROOM

*WITHIN HISTORICAL WALLS*

Partner company Ahrensburger Glasbau



Die Ergebnisse unserer fruchtbaren Zusammenarbeit mit Ahrensburger Glasbau werden in der Speicherwerkstatt anhand zahlreicher Anwendungen unserer Schiebe- und Drehtürsysteme sowie Duschen und Möbel spannend inszeniert.

Hier treffen kalt auf warm, weich auf hart, glatt auf strukturiert, aber vor allem Qualität auf Qualität. Edelstahl an Glas – das ist die Quintessenz unserer Zusammenarbeit mit Ahrensburger Glasbau.

Unsere Wohnmöbel aus der Serie Dreamwall befinden sich hier in bester Gesellschaft. Anschauen und anfassen kann man hier unsere Schiebetürsysteme Spider und Duplex sowie zwei Terra-Systeme und das Drehtürstangensystem Akzent. Zudem wird hier deutlich: In puncto Glasdesign sind Ahrensburger Glasbau offenbar keine Grenzen gesetzt.



Dierk Faerber, Inhaber / Owner  
Ahrensburger Glasbau

Glas, Stein, Licht, Textilien, Schlafen, Farbe und Holz: Das sind wohl die themenumfassenden Oberbegriffe, welche die Exponate dieser Ausstellung beschreiben. Hier in einem alten Speicher im Hamburger Hafen nutzt ein Netzwerk kreativer Handwerker das geschichtsträchtige Ambiente, um ihre Arbeiten aus dem Bereich »hochwertiger Innenausbau« zur Schau zu stellen.

Besonders gern besuchen wir dort unseren Partner Dierk Färber von der **Ahrensburger Glasbau GmbH**. Mit seinem 12-köpfigen Team hat er sich auf die vielfältigsten Anwendungsmöglichkeiten von Glas vor allem in der Innenraumgestaltung spezialisiert. Von Trennwänden, Treppen, Küchenschilden über Duschen, Türen bis hin zu Möbeln – alles wird individuell geplant und mit viel Know-how, Erfahrung und vor allem Leidenschaft für Glas umgesetzt.

Glass, stone, light, textiles, sleep, color and wood: these are the keywords that best describe the exhibit themes at this show. In an old storeroom at the Hamburg port, a network of creative craftspeople is using the historical atmosphere to present their works in the field of "high-quality interior fittings."

We are always delighted to pay an on-site exhibition visit to our partner Dierk Färber from **Ahrensburger Glasbau GmbH**. With his 12-person team, he specializes in the countless different application possibilities of glass, in particular in interior design. From dividing walls, stairways, kitchen signage to showers, doors and furniture – everything is individually planned and implemented with a wealth of expertise, experience and above all passion for glass. The exciting results of our fruitful collaboration with Ahrensburger Glasbau are on exhibit at the Speicherwerkstatt in a number of applications using our sliding and rotating door systems as well as our shower systems and furniture.

Here, cold meets warm, soft meets hard, smooth meets textured, but above all – quality meets quality. Stainless steel on glass – the quintessence of our collaboration with Ahrensburger Glasbau.



Am Boden laufende Schiebetüren Terra H, Terra M und Drehtürsystem Akzent als Langstange | Terra H, Terra M floor-sliding doors and Akzent rotating door hinge with long rod

Our residential furniture from the Dreamwall series is in good company here. Our Spider and Duplex sliding door systems as well as two Terra systems and the Akzent rotating door rod system can be seen up close. What's more, it's plain to see here that Ahrensburger Glasbau knows no limits when it comes to glass design.





[www.speicherwerkstadt.de](http://www.speicherwerkstadt.de)

#### AUSSTELLUNGS-HIGHLIGHT: SONDERDUSCHE CLARO

#### EXHIBITION HIGHLIGHT: CLARO CUSTOMIZED SHOWER

Circa 30 km nordöstlich vom Hamburger Hafen entfernt befindet sich in namensgebendem Städtchen das Herz der Ahrensburger Glasbau GmbH. Hier ist man sehr willkommen, wenn man sich vor Ort über Produkte und Herstellung maßgeschneiderter Glaskonstruktionen informieren möchte. Da die Glaserei hinsichtlich ihrer Großprojekte wie auch der reinen Ausmaße des Betriebsgeländes sehr wohl in anspruchsvollen Dimensionen arbeitet, braucht es dafür entsprechende Möglichkeiten. Große Mengen an Glas, aber auch überdimensionierte Scheiben können hier problemlos gelagert und in Maschinen mit entsprechenden Möglichkeiten verarbeitet werden. Hier wird Glas in jede gewünschte Form gebracht. Dabei wird immer betont, dass es dafür nahezu keine Grenzen gibt.

Ein wichtiger Service der Ahrensburger Glasbau GmbH stellt neben dem Tagesgeschäft auch die Neuverglasung und Reparatur von Glasschäden dar.



The heart of Ahrensburger Glasbau GmbH is located in the small town of Ahrensburg around 30 km northwest of Hamburg's port. A warm welcome is offered to anyone who wants to find out more about the manufacture of customized glass products. The sheer size of the facility gives the company the opportunity to work on ambitiously dimensioned large-scale projects. High volumes of glass as well as very large glass panes can be stored here and processed using the appropriate machines. Glass can be made into any shape required. The company likes to emphasize that there are almost no limits to what it can do with glass.

In addition to its regular operations, Ahrensburger Glasbau GmbH also provides re-glazing and glass repair services.



*Hier rollen und schweben Glasscheiben in sämtlichen Größen durch die Halle. Das AG-Team bewegt sie mit schlafwandlerischer Sicherheit. Egal ob rund, eckig, oval oder gebogen – sie bekommen hier alle die gewünschte Form und den finalen Schliff.*

*Glass panes in all shapes and sizes are transported around the hall on rollers or by suspension. The expert AG team transports them with perfect confidence. Round, square, oval or curved – they are all shaped into the required form and receive their final polish here.*

**AHRENSBURGER  
GLASBAU GmbH**





Die Hausausstellung in Ahrensburg zeigt neben Duschkabinen und Ganzglastüren auch Küchenschilder, Spiegel, Möbel und Accessoires.

The company exhibition in Ahrensburg presents shower enclosures and fully glazed doors as well as kitchen signage, mirrors, furniture and accessories.

Der Spaß am Werkstoff Glas und der ideenreiche Umgang damit begegnen dem Besucher sprichwörtlich auf jedem Meter. Was alles möglich ist, wird nicht nur in Mustern deutlich, sondern auch über die eindrucksvollen Anwendungsbeispiele. Da mittlerweile viele Kunden den Erstkontakt über das Internet suchen, wurde gerade eine komplett neu gestaltete Internetseite online gestellt. Viele Produkt- und Anwendungsbeispiele unterstreichen die hervorragende Zusammenarbeit von Ahrensburger Glasbau mit MWE: [www.ahrensburger-glasbau.de](http://www.ahrensburger-glasbau.de)

Visitors encounter the joy of working and being creative with glass literally on every square meter. Not only the templates demonstrate the extent of what is possible, but also the impressive application exhibits. Since many customers now make first contact via the Internet, a completely redesigned homepage has recently gone live. A large number of sample products and applications demonstrate the excellent collaboration work done between Ahrensburger Glasbau and MWE: [www.ahrensburger-glasbau.de](http://www.ahrensburger-glasbau.de)



1. MWE-Türgriff und -Griffmuschel auf gestrahltem Designglas | MWE door handle and flush pull on blasted designer glass
2. Schiebetür Terra M mit MWE Soft-Stop Technik | Terra M sliding door with MWE soft stop technology
3. Dusche Aqua mit bedruckter Glasrückwand | Aqua shower with back wall of screen-printed glass
4. Schiebetürsystem Spider | Spider sliding door system



# Licht zum Anfassen

SGG **SECURIT SATINOVO® MATE**  
Mattiertes Glas

Eine starke Partnerschaft mit: 

**CLIMAplusSECURIT®**  
Zukunft mit Glas

Claudia Metzner

## DIE LINKE HÄLFTE DES GLOBUS THE LEFT HALF OF THE GLOBE

Man kann es als echten Glücksfall für MWE bezeichnen, dass Claudia Metzner nach 15 Jahren im Ausland das Heimweh zurück nach Deutschland brachte. Seit fast vier Jahren ist sie nun schon für den „Exportbereich West“ in unserer Manufaktur tätig. Ob aus Westeuropa, den USA, Mittel- und Südamerika oder Afrika; ausländische Kunden finden in ihr eine kompetente und freundliche Ansprechpartnerin.

Neben der Förderung und Betreuung der ausländischen Händler und Vertreter im Tagesgeschäft empfindet sie es besonders reizvoll, nach ausgiebigen Marktrecherchen ganz neue Kunden für MWE zu gewinnen und gemeinsam eine erfolgreiche und vertrauensvolle Geschäftspartnerschaft auszubauen.

Dazu gibt sie hier im Hause Schulungen mit komplexem Verkaufs- und Montage- trainings. Ganz nah am Produkt werden

It was a real stroke of luck for MWE that Claudia Metzner became homesick and returned to Germany after 15 years abroad. For four years now, she has been working for the “Export Division West” at our factory. She is the friendly face of the company for foreign customers, whether from Western Europe, the USA, Central and South America, or Africa.

In addition to supporting the international retailers and sales representatives in their day-to-day work, she takes particular interest in carrying out extensive market research in order to gain new business for MWE and to work with customers to build a successful and trusting business partnership.

She gives in-house courses in this area, with intensive sales and assembly training. The products themselves are examined

hier dessen Vorzüge herausgestellt, um den Verkauf zu optimieren. Es ist wichtig, dass sich die Kunden mit dem Produkt wohlfühlen – mit ihm vertraut sind. Nur so kann man eine Geschäftsverbindung festigen, die über eine große geografische Distanz Bestand haben muss. Claudia Metzner unterstützt unsere Kunden natürlich über alle Medien hinweg bei gemeinsamen werblichen Aktivitäten.

Angebote und Verhandlungen mit ausländischen Partnern gehören zu ihrem alltäglichen Arbeitsrahmen und letztlich gibt es doch nichts Schöneres als ein Abschluss, der für beide Seiten zufriedenstellend und zudem von Erfolg gekrönt ist.

Neben ihrer Muttersprache (deutsch) spricht sie fließend englisch, spanisch und französisch, aber auch unsere niederländischen und italienischen Nachbarn finden in ihr eine zielorientierte Ansprechpartnerin.

and their benefits examined with a view to optimizing sales and simplifying processes. It's important for customers to feel comfortable and familiar with the product. This is the only way to ensure that business relationships are sustainable across geographical regions. It goes without saying that Claudia Metzner uses all forms of media to support our customers in joint advertising activities.

Quotes and negotiations with foreign partners are part and parcel of her day-to-day tasks, and there is nothing more satisfying than closing a deal that is satisfactory for both sides and goes on to be a success.

In addition to her native tongue (German), she speaks fluent English, Spanish and French – and she is also the go-to person for our Dutch and Italian neighbors.



### STECKBRIEF

**Ausbildung:**  
Diplom-Sozialwissenschaftlerin

**Beruf:**  
Vertrieb, Export West

**Berufliche Schwerpunkte:**  
Betreuung, Schulung von Kunden / aktive Exportmarkterschließung

### PROFILE

**Educational background:**  
Diplom social scientist

**Job description:**  
Sales, Export West

**Main focus:**  
Support, training of customers/ Actively gaining access to export markets

# WELDED TO BE WILD

**Das Bike Dolphin von J.R.D-Bikes**  
The Dolphin bike by J.R.D-Bikes



**FAKTEN FACTS**  
Länge Length 3,56 m  
Höhe Height 1,45 m  
Gabellänge Fork length 1,60 m  
Gewicht Weight 45 kg



## »Ich muss es selber bauen ...

... kaufen kann ja jeder.« Das war schon immer die Devise von James Rezaei. Inspiriert vom TV-Erfolg »American Chopper« begann der gelernte Fitness-Coach vor ca. 2 Jahren mit der Herstellung eigener Pedalchopper – damals noch mit zum Teil haarsträubend provisorischen Mitteln, wie er sich erinnert.

Während der Recherchen zur Optimierung der technischen Möglichkeiten, stieß James Rezaei auch auf die MWE Edelstahlmanufaktur. Hier entstand in monatelanger Handarbeit sein Delfin auf Rädern. »Dolphin« ist komplett aus Edelstahl gefertigt und hochglanz-spiegelpoliert.

Mittlerweile baut er seine Unikate nicht mehr nur für sich selber. Die Nachfrage wächst stetig. Sowohl Sammler als auch Unternehmen aus der Lifestyle-Branche wissen den ungemein dekorativen Aspekt dieser Extrem-Cruiser aus Stahl zu schätzen.



Für ein Original-J.R.D.-Bike muss man schon etwas tiefer in die Tasche greifen – und darauf hoffen, dass sich der Schöpfer am Ende davon trennen kann.

Presse und Fernsehen sind längst aufmerksam geworden. Das alles ist im Netz zu bewundern. Weitere spannende Infos und noch mehr Bikes gibt es unter: J.R.D.-Bikes bei Facebook.

## »I have to build it myself! ...

... anyone can just buy one.» This has always been the motto of James Rezaei. Inspired by the TV success of American Chopper, the trained fitness coach began working on making his own pedal chopper around two years ago. At the time he was using some pretty strange methods, as he recalls.

While researching how to optimize his technical possibilities, Rezaei came across MWE Edelstahlmanufaktur. After working for months by hand, his dolphin on wheels was finally ready. The Dolphin is made completely of stainless steel and is mirror-finished to a high sheen and lacquered.

Now Rezaei is producing his one-offs for others too. And demand is rising. Both collectors and lifestyle companies have caught on to the decorative look of this extreme steel cruiser.

Buyers have to be lucky, because a J.R.D. original does not come cheap, and the creator sometimes finds it hard to part with his creations.

The bikes have also attracted some media and television coverage. You can see all this online. For more information and more bikes, go to: J.R.D. bikes on Facebook.





# MEISTER TIPP

**Erfahrungen aus der Praxis und wertvolle Tipps für die Arbeit beim Kunden**

*Practical and useful tips for working with customers*

## NEUES ZUR LAUSCHIENENBEFESTIGUNG:

Schraube ist nicht gleich Schraube: Statt eines metrischen Gewindes mit S-Dübel liefern wir ab sofort für die Wandbefestigung von Laufschienen eine Zylinderkopfschraube mit Holzgewinde und einem Fischer-UX-Dübel. Dieser Dübel erweist sich als nahezu überall einsetzbar. Er hält nicht nur in Beton, sondern in fast allen Mauerwerken oder sogar in doppelwandigem Rigips!

*Ralf Konopka, Metallbauermeister und Leiter der Montage/Sonderkonstruktion  
Ralf Konopka, "Meister" in metal construction and head of assembly/custom design*

## NEWS ON MOUNTING SLIDE RAILS:

Not all screws are alike: for attachment of slide rails to walls we now deliver a cylinder head screw with a wooden thread and a Fischer UX dowel instead of a metric thread with an S-shaped dowel. This dowel can be used almost anywhere. It holds fast in concrete as well as in almost all types of masonry and even in double-layer plasterboard!

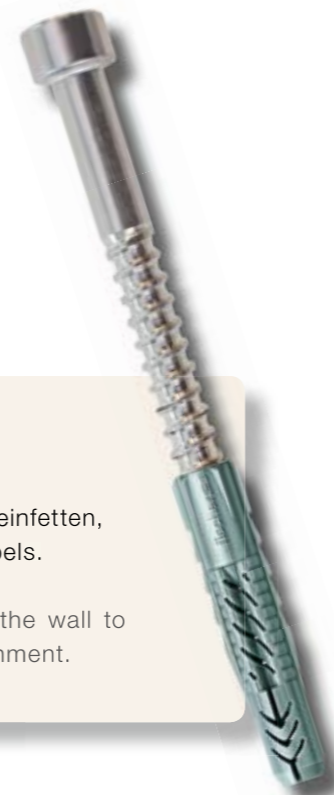

### Kleiner Tipp! Our tip!

Wenn Sie die Schraube vor dem Eindrehen kurz einfetten, verhindern Sie das eventuelle Mitdrehen des Dübels.

Grease the screw briefly before fastening it to the wall to make sure the dowel doesn't rotate during attachment.

**Wir machen es Ihnen leicht – mit Montageanleitungen zu allen Systemen auf [www.mwe.de](http://www.mwe.de) im Händlerbereich.**

**We make your life easy – with assembly instructions for all systems at [www.mwe.de](http://www.mwe.de) under "For Retailers."**



## FLEXIBEL IM UMGANG MIT WANDABSTÄNDEN DEALING FLEXIBLY WITH WALL CLEARANCES

Für die Ermittlung des richtigen Abstandes zwischen Wand und Türblatt einer Schiebetüranlage müssen eventuell vorhandene Sockelleisten oder Zargen berücksichtigt werden. Sie geben den Mindestabstand vor. Für optimale Spaltmaße zwischen Wand und Türblatt sollte man den Mindestabstand so gering wie möglich halten. Hierfür liefert MWE viele unterschiedliche Wandabstandshülsen. Für Rundprofilaufschienen in 5 mm Schritten und für Flachprofilaufschienen in 10 mm Schritten lieferbar, kann man den Wandabstand passgenau und flexibel umsetzen. Der **Standardabstand** zwischen Wand und der Achse der Laufschiene beträgt bei MWE **27,5 mm**.

To determine the right distance between wall and door leaf for a sliding door system, all baseboards and frames have to be taken into consideration. They determine the minimum clearance. For the ideal distance between wall and door leaf, the minimum clearance should be as small as possible. MWE supplies a range of different wall clearance spacers. Available for round-section slide rails in 5 mm steps and for flat-section slide rails in 10 mm steps, they allow wall clearance to be implemented with flexibility and great precision. At MWE, the standard clearance between wall and the axis of the slide rail is 27.5 mm.

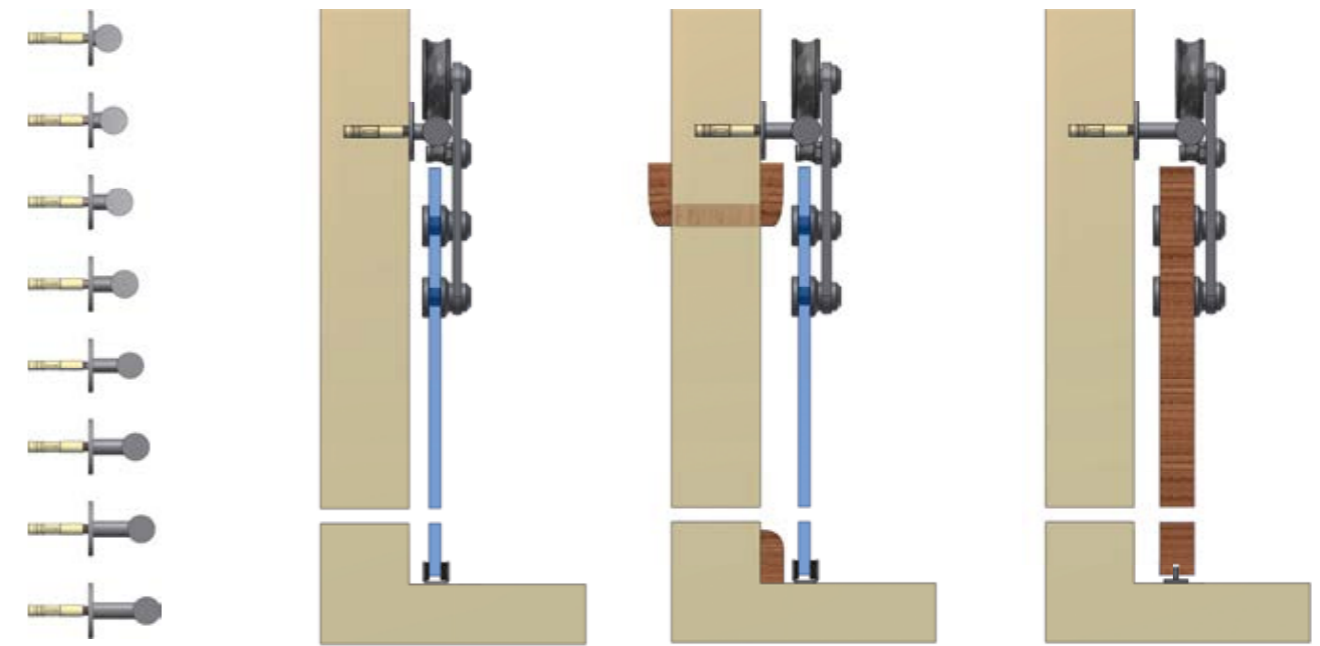

### Anwendungsbeispiel Rundprofilaufschiene | Example of round-section slide rail application

- 1** Sehr kurzer Wandabstand  
Very small wall clearance
  - 2** Wandabstandsausgleich z. B. für Zargen oder Sockelleisten  
Wall clearance compensation, for example for frames or baseboards
  - 3** Wandabstand bei Holztürblättern  
Wall clearance for wooden door leaves
- Auswahl zwischen 8 verschiedenen Wandabstandshülsen
  - Mögliche Abstände zwischen Wand und Achse Laufschiene: 17,5 – 52,5 mm
  - Lieferbar in 5-mm-Schritten
  - Selection of eight different wall clearance spacers
  - Possible clearance between wall and axis of slide rail: 17.5 x 52.5 mm
  - Available in 5 mm steps

**Den empfohlenen Türblattüberstand** erhält man, wenn man die Stärke der Sockelleiste bzw. Zarge mit 20 mm addiert.

**The recommended door leaf overhang** can be calculated by adding 20 mm as the thickness of the baseboard or frame.



## Werkstoffkunde Teil 3 BESCHICHTUNG

### PVD-Beschichten

Unverzichtbar in der Optimierung von Oberflächen vor allem von Werkzeugen und Maschinenteilen sowie in der Medizin ist die PVD-Vakuumentechologie (Physical Vapour Deposition).

Mit Hilfe dieser Beschichtungstechnik werden metallische Hartstoffe wie Titanitrid, Titanaluminiumitrid oder Titancarbnitrid bis 5 µm stark auf den Träger aufgebracht.

Niedrige Beschichtungstemperaturen ermöglichen es, dass fast alle wärmebehandelten Warm- und Kaltarbeitsstähle mit dem Verfahren bearbeitet werden können.

Durch den hohen Ionisierungsgrad ist eine ausgezeichnete Schichthafung gegeben.

Auch der Bildung von Rissen wird durch die hohe Druckeigen- spannung der PVD-Beschichtung entgegengewirkt.

Durch eine derartige Beschichtung erreicht man eine hohe Oxidations- und Korrosionsbeständigkeit. Außerdem ist die Schicht abriebfest und kratzbeständig. Die Schicht bewirkt in der Anwendung eine Erhöhung der Standzeit von Werkzeugen und Maschinenteilen. Sie führt zu einer besseren Produktivität, da sie die Schritthärte erhöht.

Im dekorativen Sinne kann man sich über eine homogene Farbverteilung freuen.

Die Oberfläche ist langzeit- und glanzstabil.





## Material Science, Part 3 COATING

### PVD-Coating

PVD (Physical Vapor Deposition) vacuum technology is essential when optimizing surfaces, in particular those of tools and machine parts as well as in the medical field.

With the aid of this coating technology, up to 5 µm of hard metal materials such as titanium nitride, titanium aluminum nitride and titanium carbon nitride are applied to the substrate.

Low coating temperatures allow almost all heat-treated warm and cold working steel to be processed using this technology.

The high level of ionization ensures excellent coating adhesion.

Crack formation is also counteracted due to the high level of residual compressive stress of the PVD coating.

This kind of coating also ensures a high degree of resistance to oxidation and corrosion. In addition, the coating is abrasion and scratch resistant. The coating increases the lifetime of tools and machine parts. It enhances productivity as it increases the cutting hardness.

Even color distribution ensures an appealing appearance.

The surface is stable in terms of longevity and sheen.

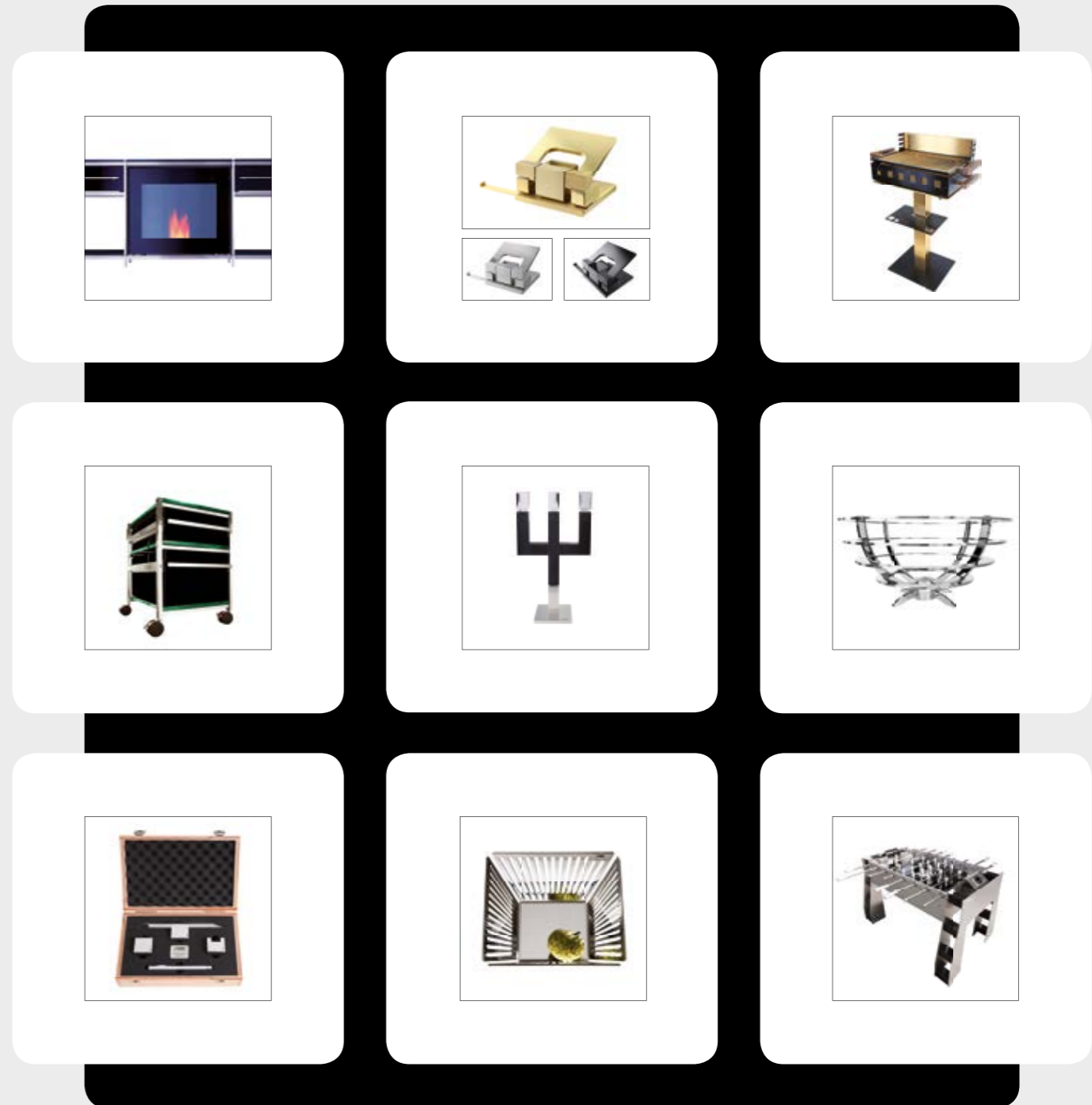
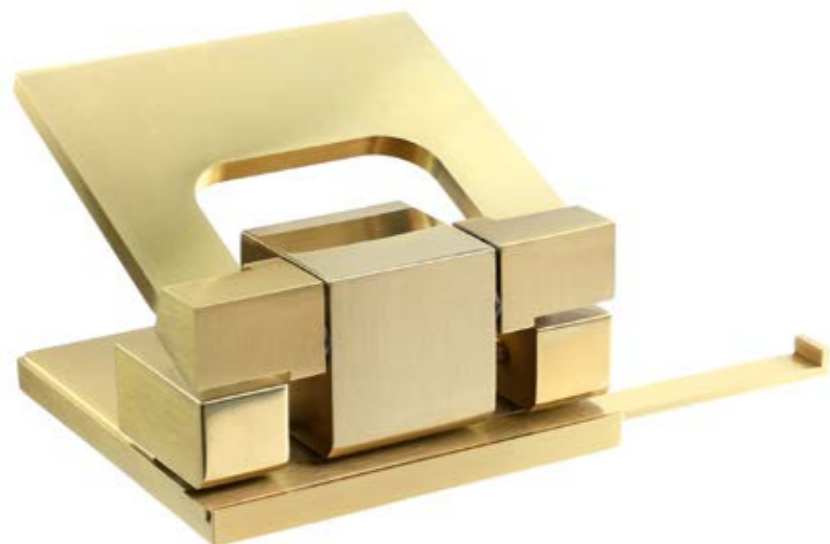

## STAINLESS STEEL

MASTERPIECES HANDMADE IN GERMANY

# IHR HEISSER DRAHT ZU MWE

Damit Sie schnell und einfach kompetente Hilfe erhalten, finden Sie hier die Kontaktdaten und Ansprechpartner. | Here is the contact data so that you quickly and easily obtain competent help.

## VERTRIEB | SALES



**Projektmanager/ppa.**  
Projektmanager/ppa.  
Don Menge

**Fon | Phone**  
0 25 82 / 99 60-113

**E-Mail**  
dm@mwe.de



**Inland Süd**  
Domestic sales, south  
Jennifer Dankworth

**Fon | Phone**  
0 25 82 / 99 60-115

**E-Mail**  
jd@mwe.de



**Inland Nord**  
Domestic sales, north  
Björn Schulze

**Fon | Phone**  
0 25 82 / 99 60-166

**E-Mail**  
bs@mwe.de



**Export**  
International sales  
Claudia Metzner

**Fon | Phone**  
0 25 82 / 99 60-116

**E-Mail**  
cm@mwe.de



**Export**  
International sales  
Georg Butwilowski

**Fon | Phone**  
0 25 82 / 99 60-168

**E-Mail**  
gb@mwe.de

## TECHNIK | TECHNOLOGY



**Außendienst/Produktmanager**  
Outside sales/Product manager  
David Wiedau

**Fon | Phone**  
0 25 82 / 99 60-133

**E-Mail**  
dw@mwe.de



**Techniker**  
Technician  
Daniel Tawidde

**Fon | Phone**  
0 25 82 / 99 60-190

**E-Mail**  
dt@mwe.de



**Techn. Zeichner**  
Technical draughtsmen  
Dennis Dulski

**Fon | Phone**  
0 25 82 / 99 60-185

**E-Mail**  
dd@mwe.de



**Juristin**  
Lawyer  
Felicitas Leitsch

**Fon | Phone**  
0 25 82 / 99 60-178

**E-Mail**  
fl@mwe.de

## VERSAND | SHIPPING

## MARKETING | MARKETING



**Marketingleiter**  
Marketing director  
Thilo Schulz

**Fon | Phone**  
0 25 82 / 99 60-173

**E-Mail**  
ts@mwe.de



**Werbung**  
Advertising  
Katja Maria Zeyer

**Fon | Phone**  
0 25 82 / 99 60-181

**E-Mail**  
kmz@mwe.de



**Werbung**  
Advertising  
Robert Musberg

**Fon | Phone**  
0 25 82 / 99 60-175

**E-Mail**  
rm@mwe.de



**Werbung**  
Webmaster  
Udo Droste

**Fon | Phone**  
0 25 82 / 99 60-174

**E-Mail**  
ud@mwe.de

# DRUCK?

Die **EDELSTAHLWELT** präsentiert Kataloge & Broschüren, bestellbar per **Fax** oder **E-Mail**.

The **EDELSTAHLWELT** presents catalogues & brochures, which can be ordered per fax or email.



**Türsysteme**  
Door systems

**Gesamtkatalog Schiebe- und Drehtürsysteme.**  
General catalogue - sliding door and pivot door systems



**Händlerbroschüre**  
Dealer brochure

Die 16-seitige Händlerbroschüre zeigt alle Produktkategorien.  
The 16-page dealer brochure shows all product categories.



**Duschsysteme**  
Shower systems

Neun Duschsysteme inklusive technischer Highlights.  
Nine shower systems including technical highlights.



**Interieurkatalog**  
Interior catalogue

Möbel, Accessoires & mehr  
Furniture, accessories & more



**Bibliothekslleitern**  
Library ladders

Exklusive Edelstahl-Leiternsysteme für den Innenausbau.  
Exclusive stainless steel ladder systems for interior fitting.

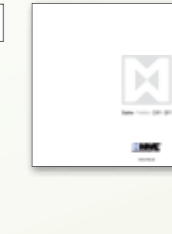

**Objektbuch 2001–2011**  
Object book 2001–2011

Die Referenzobjekte der letzten Jahre zeigen eindrucksvoll, was mit MWE möglich ist.  
The reference buildings of recent years impressively show what is possible with MWE.

## BESTELLFORMULAR | ORDER FORM

Vorname/Name | Name

Lieferadresse/Straße/Nr. | Address

PLZ/Ort | City

Datum | Date

Telefon | Phone

E-Mail | e-mail

Gewünschtes ankreuzen und faxen: Edelstahlwelt-Leserservice, Fax: 0 25 82 / 99 60-128, oder teilen Sie uns Ihre gewünschten Kataloge plus Adressdaten per Mail mit: info@mwe.de.

Please mark the catalogues you would like to order and fax the order form to: Edelstahlwelt-Leserservice, Fax No. +49 2582 / 99 60-128, or just send an email indicating which catalogues you would like and including your shipping details to: info@mwe.de.



Ja, ich bin einverstanden, dass Sie mich künftig per E-Mail oder telefonisch über interessante Angebote der MWE Edelstahlmanufaktur GmbH informieren.

Yes, I would like to receive interesting offers from MWE Edelstahlmanufaktur GmbH by email or telephone.

# VORSCHAU

EDELSTAHLWELT IV

Erscheint im Herbst / Winter 2013

# PREVIEW

EDELSTAHLWELT IV

To be published in fall/winter 2013



Türsysteme  
KABINENTECHNIK

Door systems  
SHOWER  
ENCLOSURE  
TECHNOLOGY

Türsysteme  
KLASSIKER NEU  
AUFGELEGT



Türsysteme  
REVAMPED  
CLASSICS

Badwelt  
DUSCHBÄNDER DER  
NEUEN GENERATION

Bathroom World  
A NEW GENERATION  
OF SHOWER HINGES



## IMPRESSUM

Produktdesign: Mario Wille, MWE Edelstahlmanufaktur GmbH

Gestaltung / Umsetzung: Robert Musberg, Thilo Schulz, Katja Zeyer  
Fotos: CASA, Thilo Schulz

Anschrift: MWE Edelstahlmanufaktur GmbH, Am Steinbusch 7, 48351 Everswinkel, Fon: +49 25 82 99 60-0, Fax: +49 25 82 99 60-128, E-Mail: info@mwe.de

MWE Edelstahlmanufaktur GmbH, 2013. Alle Rechte vorbehalten. Produkte und Texte sind urheberrechtlich geschützt. Jede Verwendung der Texte oder Teile derselben bedarf der ausdrücklichen schriftlichen Genehmigung der MWE Edelstahlmanufaktur GmbH.

## MASTHEAD

Product design: Mario Wille, MWE Edelstahlmanufaktur GmbH

Design / Implementation: Robert Musberg, Thilo Schulz, Katja Zeyer  
Photos: CASA, Thilo Schulz

Adress: MWE Edelstahlmanufaktur GmbH, Am Steinbusch 7, 48351 Everswinkel, Phone: +49 25 82 99 60-0, Fax: +49 25 82 99 60-128, email: info@mwe.de

MWE Edelstahlmanufaktur GmbH, 2013. All rights reserved. Products and text are protected by copyright. Any use of the text or parts thereof requires the express, written consent of MWE Edelstahlmanufaktur GmbH.

# Lesen macht schön!



Am schönsten im Abo: Ein Jahr Atrium für 45,- €.  
Einfach kurz 09 31 41 70-16 19 anrufen oder online bestellen  
unter [www.atrium-net.de](http://www.atrium-net.de)

Inspiziert durchs Leben

# MASTERPIECES

*Handcrafted in Germany*



Schiebetürsystem Chronos

Tür- und Raumtrennsysteme von MWE

Fachhändler/Distributor

 **MWE**<sup>®</sup>  
Edelstahlmanufaktur GmbH

[www.mwe.de](http://www.mwe.de)